



PARTS CATALOG

STD版

ロビンエンジン  
**Robin Engines**

*Model*

**EY15V**

FUJI HEAVY INDUSTRIES LTD.

 富士重工業株式会社

ISSUE EMD - EP5341

ISSUE DATE 1991.2

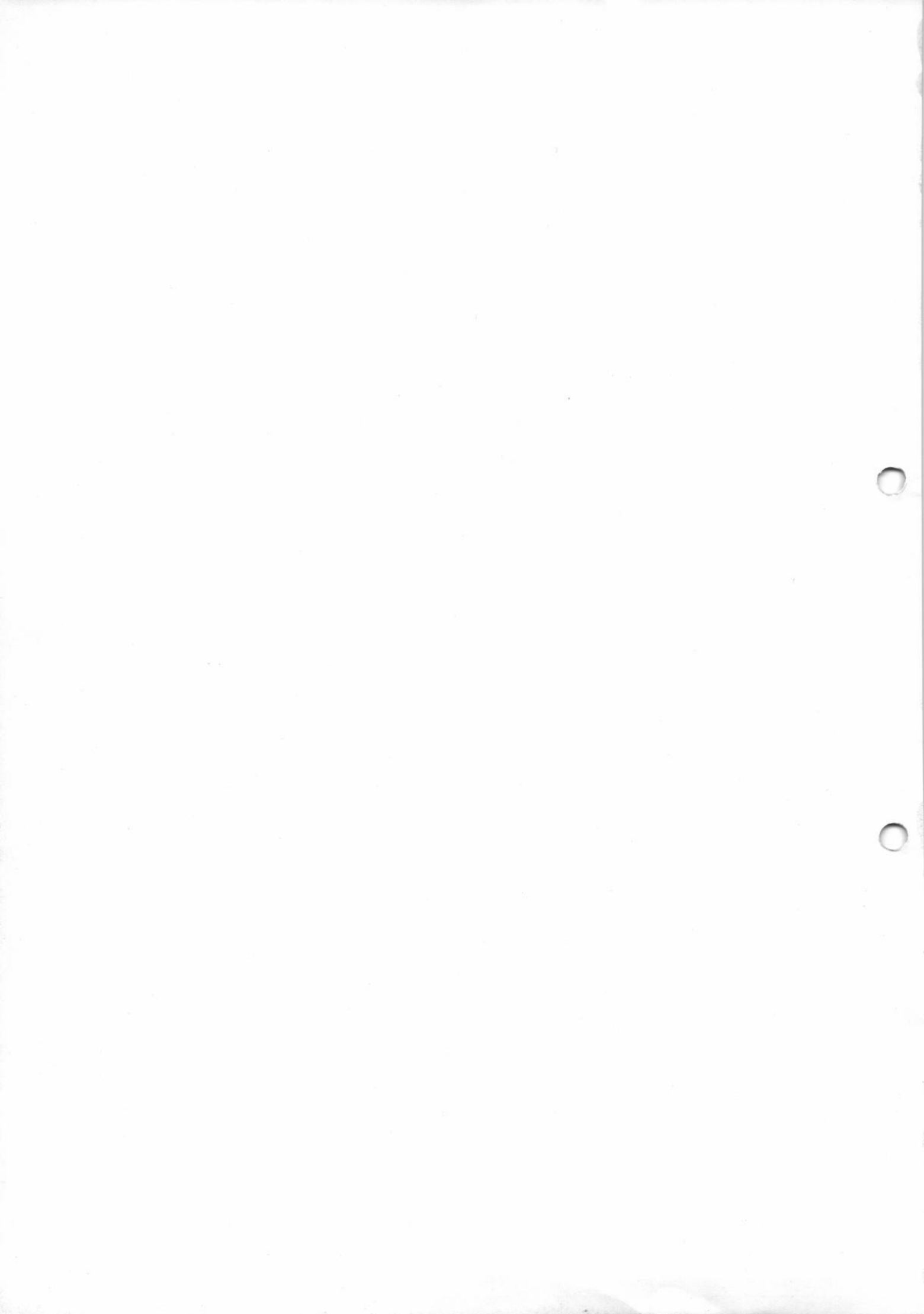

# ご使用前に

## How to use this parts catalog.

ロビンエンジンは製品仕様識別のため、PROD.No.(背番号)が表示されています。

PROD.No.(背番号)は、製品番号(SPEC.No.)上11桁と管理番号(CODE No.)下4桁の15桁で構成されています。

The ROBIN engines bear the PROD. No. to identify their specification.

The PROD. No. in 15 digits(alphanumeric)consists of preceding 11 digits of SPEC. No. and following 4 digits of CODE No. as an example shown below.

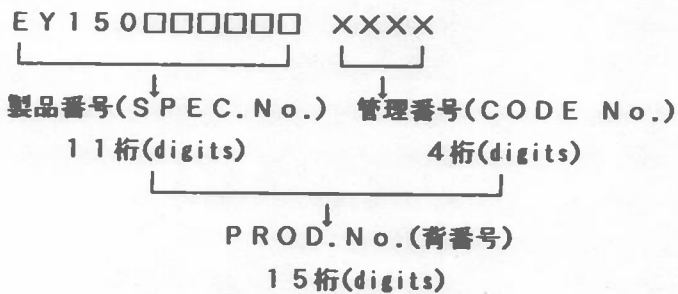

# 1) 収録内容(Contents)

このパーツカタログは、下記に示す、製品に使用している補修用部品を収録したものです。

This parts catalog lists repair/service parts employed in the products shown below:

製品番号 SPEC No. for D type	表示形式 Remarks
EY150VV0020	V形STD (V type STD)
EY150VV0030	V形STD (V type STD) 輸出用 (for EXPORT)
EY150VV5090	ハンド スロットル 仕様 (for HAND THROTTLE type)

## (注意)

1. このパーツカタログ発行以降、改訂版カタログが随時発行されますので、必ず最新版カタログをご使用下さい。又、PROD.No.不記載のエンジンについては、総合版カタログを参照して下さい。なお最新版カタログ及び、総合版カタログは最寄りの部品特約店又は、部品販売店からお買い求め下さい。
2. 本カタログの記載部品は、予告なしに削除・変更・非販売とする場合がありますので、あらかじめご承知下さい。

## [Notes:]

1. You are requested to use the latest revision of the parts catalogue to be issued from time to time. For the engines without bearing PROD. No., refer to the general catalog. The latest and general catalogues are available at your nearest part dealer.
2. Please note that the parts listed in this catalog may be deleted, changed and suspended supply without prior notice.

## 2) PROD.No.(背番号)の確認方法 How to check PROD. No.

PROD.No.(背番号)は、下記により確認して下さい。

Check PROD. No. as illustrated below.

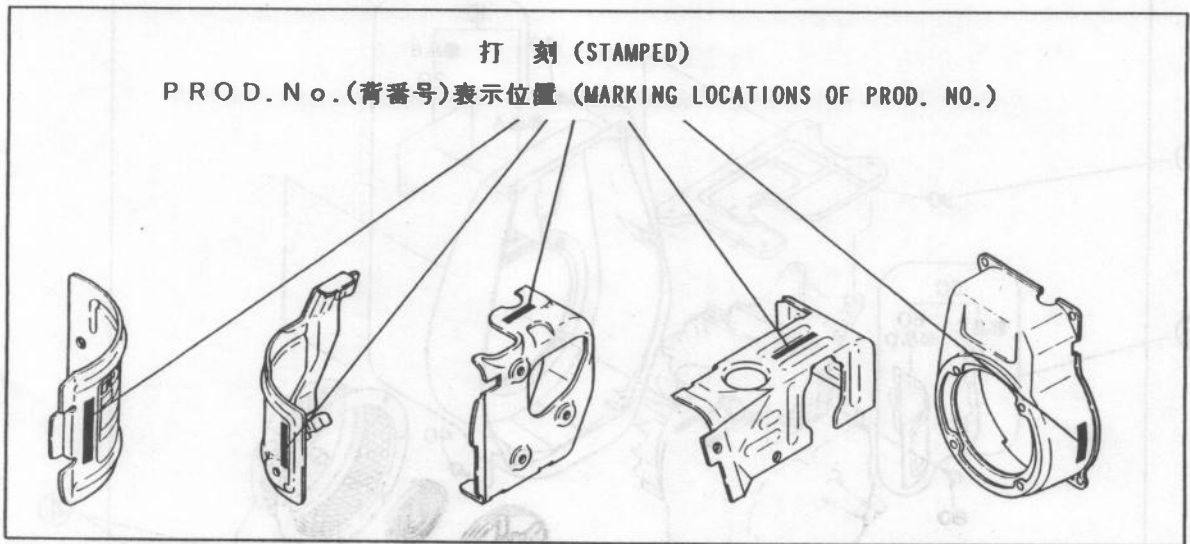

PROD.No.(背番号)15桁は、シリンダーバッフル上に打刻、又はブローハウジングなど見易い位置にラベルの貼付など、いずれかで表示されています。

PROD.No. with 15 characters is marked either by stamping on the cylinder baffle or by sticking label to easily visible locations such as on the blower housing.

PROD.No.(背番号)

表示例

Marking example

PROD.No. OO△△△□□□□□□XXXX

PROD.No. OO△△△□□□□□□  
XXXX

### 3) パーツカタログの見方

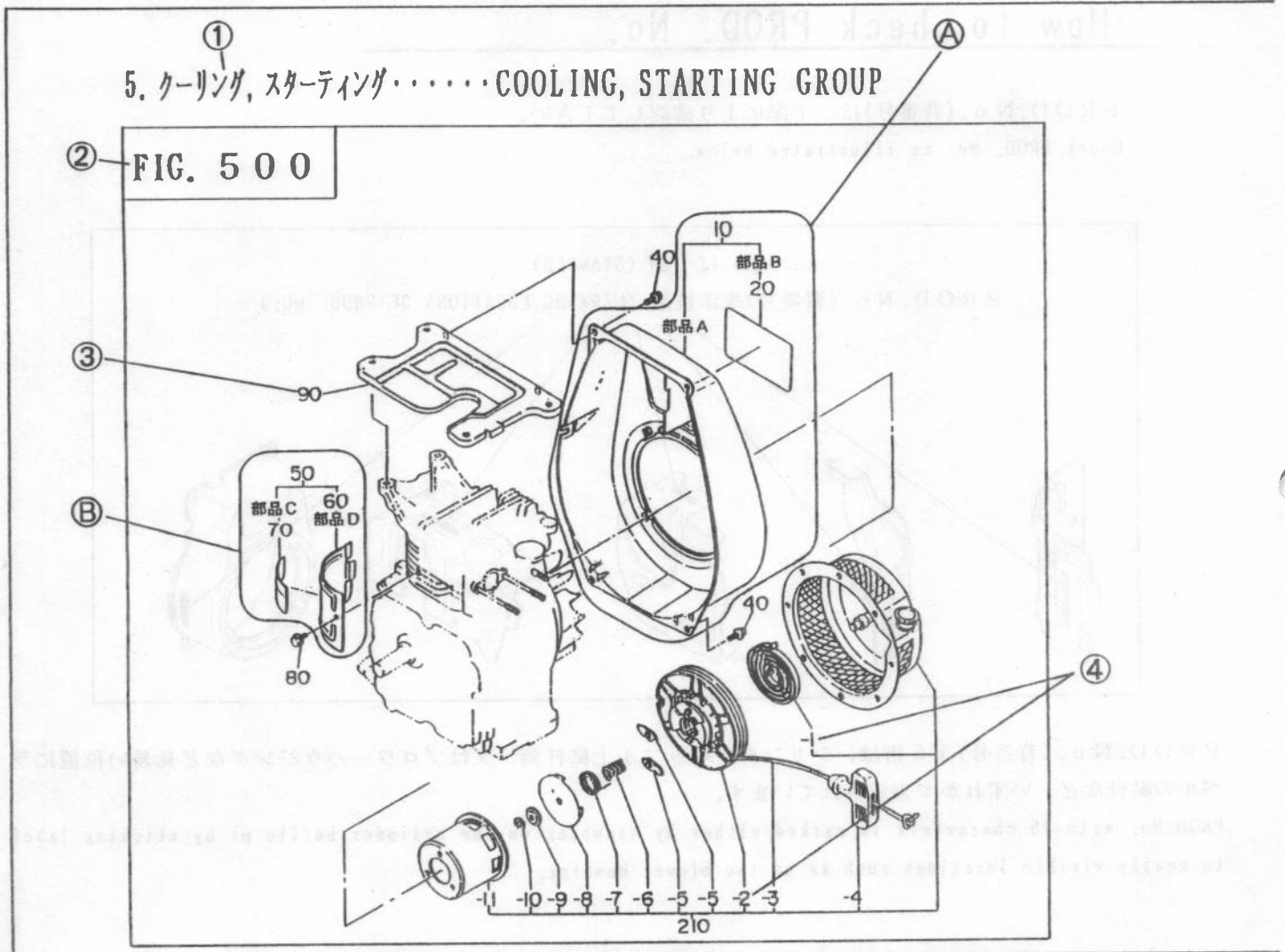

本カタログ上のイラストは部品の位置・形状を部品注文に支障の無い範囲で図示してありますので、部品によっては、位置形状が若干異なる場合がありますのでご承知下さい。

#### 【用語の説明】

- ① グループ……………機能別のグループに分けてあります。個々のグループについてはグループインデックス(目次)で確認して下さい。
- ② グループイラスト番号(Fig. No.)……………イラストNo.を表し、本文リスト中のグループイラスト番号(Fig. No.)と対応しています。
- ③ 分解イラスト番号(Ref. No.)……………本文リスト中の分解イラスト番号(Ref. No.)と対応しています。
  - Ⓐ 例……………Ref. No. 10の部品は、部品A、及びBにより構成されており、部品AはRef. No. 10のアッセンブリ(A Y)又はコンプリート(CP)の状態の販売しています。部品Bは単品でも販売しています。
  - Ⓑ 例……………部品C、及びDはRef. No. 50のアッセンブリ(A Y)又はコンプリート(CP)の状態販売しています。なおかつ単品でも販売しています。
- ④ 子分解イラスト番号……………本文リスト中の分解イラスト番号(Ref. No.)のうち分解子部品と対応しています。( - 1, - 2)のようにイラスト番号の前に" - "で示してあります。

①-5. クーリング, スターティング ..... COOLING, STARTING GROUP

REF NO.	部品番号 PART NUMBER	部品名称 PART NAME	個数 QTY	摘要 REMARKS	管理番号 CODE NO. FROM-TO	小売単価 UNIT PRICE	FIG. NO.
③-10	234-51201-01	ブローハウジング CP BLOWER HOUSING CP	1	D形用 for D type	-		500
	234-51101-01	ブローハウジング CP BLOWER HOUSING CP	1	B形用 for B type	-		500
20	234-91701-03	ラベル(トレードマーク) LABEL (TRADE MARK)	1		-		500
⑤-50	234-52602-01	シリンダバフフル CP CYLINDER BAFFLE CP	1	D形用 for D type	-		500
	234-52601-01	シリンダバフフル CP CYLINDER BAFFLE CP	1	B形用 for B type	-		500
60	234-52601-03	シリンダバフフル CYLINDER BAFFLE	1		-		500
70	234-91802-03	ラベル(エンジンネーム) LABEL (ENGINE NAME)	1	D形用 for D type	-		500
	234-91801-03	ラベル(エンジンネーム) LABEL (ENGINE NAME)	1	B形用 for B type	-		500
80	011-00600-20	フランジボルト FLANGE BOLT	1		-		500
90	234-52701-23	ヘッドカバー HEAD COVER	1		0091-		500
	234-52701-13	ヘッドカバー HEAD COVER	1		0001-0090		500
	234-52701-03	ヘッドカバー HEAD COVER	1		-0000		500
210	234-50211-00	リコイルスターター AY RECOIL STARTER AY	1		-		500
④-1	106-50116-08	スパイラルスプリング SPIRAL SPRING	1		-		500
-2	207-50122-18	リール CP REEL CP	1		-		500
-3	106-50113-08	スターターロープ STARTER ROPE	1		-		500
-4	206-50101-08	スターターノブ STARTER KNOB	1		-		500

- ⑤ 部品番号.....該当する製品に使用されている部品の番号です。
- ⑥ 部品名称.....該当する部品の名称が記載されているほか、部品の寸法など補足説明が記載されています。
- ⑦ 個 数.....該当する製品に使用されている部品の数量です。
- ⑧ 摘 要.....該当する形式や部品の特徴、部品名称欄の補足説明がしてあります。
- ⑨ 管理番号.....改造部品の組込み経過を示し、この管理番号により、PROD.No.に使用されている部品番号を特定することができます。

◎ 例 | - | ...管理番号にかかわらず、製品に継続して使用されています。

◎ 例 | 0091- | ...管理番号0091からの製品に使用されています。

| 0001-0090 | ...管理番号0001から0090までの製品に使用されています。

| -0000 | ...管理番号0000までの製品に使用されています。

◎ 小売単価.....1個の価格です。

注意 管理番号(CODE No.)0001以前及びPROD.No.の打刻の無いエンジンについては、従来ど  
うり別途号機管理をしています。