



ロビン エンジン
Robin Engine

PARTS CATALOG

Model EY18-3D,3B A
(for T.I.C)

No.3

 **富士重工業株式会社**

ISSUE EMD-EP5057



Gasoline Engine

EY18-3D, 3B A

対 象：エンジン打刻号機で1312158以降のもの。

NOTE : THIS PARTS CATALOG IS APPLIED TO THE
ENGINES WITH SERIAL NUMBER AFTER 1312158

目 次

CONTENTS

1. クランクケース	CRANKCASE	2
2. クランクシャフト、カムシャフト、ピストン	CRANKSHAFT, CAMSHAFT and PISTON	6
3. ガバナ	GOVERNOR	10
4. ブロアハウジング、マフラー	BLOWER HOUSING and MUFFLER	12
5. フューエルタンク	FUEL TANK	16
6. キャブレータ、エアクリーナ	CARBURETOR and AIR CLEANER	18
7. マグネット3B形(電子点火式T.I.C.)	MAGNETO for 3B(SOLID STATE TYPE TIC)	20
7-1. マグネット3D形(接点式)	MAGNETO for 3D(POINT LES TYPE)	22
8. 電装品(3DS, 3BS用)	ELECTRICAL EQUIPMENTS (3DS, 3BS)	24
9. スタータモータ(3DS, 3BS用)	STARTER MOTOR(3DS, 3BS)	26
10. リコイルスタータ3D形	RECOIL STARTER for 3D	28
10-1. リコイルスタータ3B形	RECOIL STARTER for 3B	30
11. 附属品	ACCESSORIES	32
12. 特装品 マグネット3B形(電子点火式点灯コイル付)	OPTIONAL EQUIPMENTS for 3B (magneto Ignition coil)	34
12-1. 特装品 マグネット3D形(電子点火式C.D.I.)	OPTIONAL EQUIPMENTS for 3D (magneto with C.D. Ignition coil)	36
13. 特装品 ライティングコイル付マグネット(ポイント式3BS, 3D, 3DS)	OPTIONAL EQUIPMENTS (magneto with lighting coil) (POINT LES TYPE for 3BS, 3D, 3DS)	38
14. 特装品	OPTIONAL EQUIPMENTS	40
15. 特装品	OPTIONAL EQUIPMENTS	42

1. クランクケース……CRANKCASE

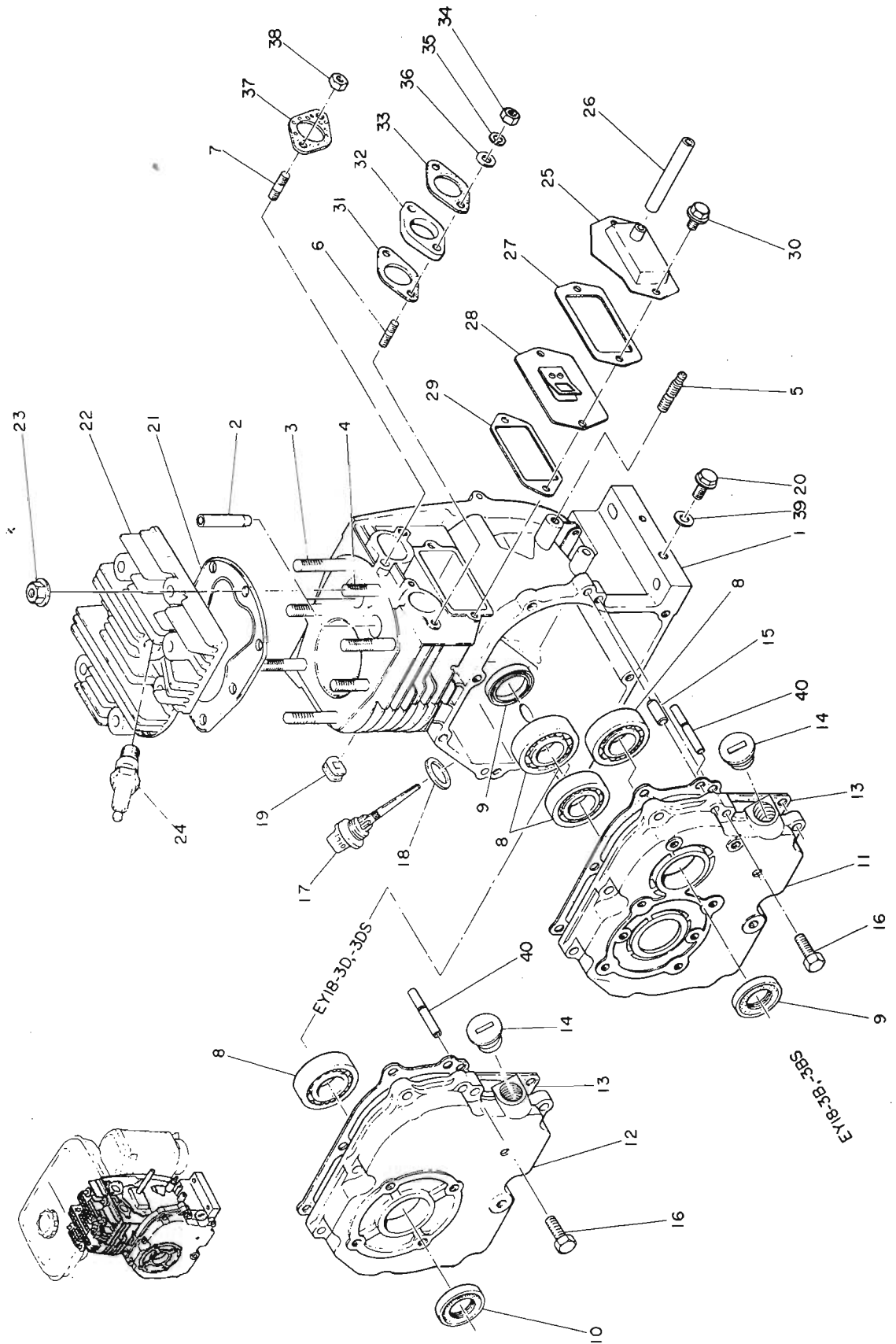

1. クランクケース……CRANKCASE

Ref. No.	部品番号 Parts Number	部品名称 Parts Name	個数 Q'ty	摘要 Description	標準 小売価格
* 1	214-10301-21	クランクケース コンプリート CRANKCASE COMPL.	1	2~9,15を含む 改造号機 Incl. 2~9,15 No. 1312158~	
* 1	214-10350-01	クランクケース コンプリート CRANKCASE COMPL.	1	2~9,15を含む 補用品専用 Incl. 2~9,15	
* 1	214-10301-11	クランクケース コンプリート CRANKCASE COMPL.	1	2~9,15を含む Incl. 2~9,15	
* 1	214-10301-01	クランクケース コンプリート CRANKCASE COMPL.	1	2~9,15を含む Incl. 2~9,15	
* 1	214-10202-71	クランクケース コンプリート CRANKCASE COMPL.	1	3DS, 3BS用 2~9,15を含む for 3DS, 3BS Incl. 2~9,15	
* 1	214-10202-61	クランクケース コンプリート CRANKCASE COMPL.	1	3DS, 3BS用 2~9,15を含む for 3DS, 3BS Incl. 2~9,15	
2	214-14204-03	バルブガイド VALVE GUIDE	2		
3	010-51000-50	スタッド STUD	4		
4	010-51000-60	スタッド STUD	3		
5	010-50801-20	スタッド STUD	1		
6	001-31063-51	スタッド STUD	2		
7	001-31082-51	スタッド STUD	2		
8	060-02500-10	ボールベアリング BALL BEARING	3	3B, 3BS用 for 3B, 3BS BB-6205	
8	060-02500-10	ボールベアリング BALL BEARING	2	3D, 3DS用 for 3D, 3DS BB-6205	
9	044-02500-70	オイルシール OIL SEAL	2	3B, 3BS用 for 3B, 3BS TB25φ×38φ×7	
9	044-02500-70	オイルシール OIL SEAL	1	3D, 3DS用 for 3D, 3DS TB25φ×38φ×7	
10	044-02500-20	オイルシール OIL SEAL	1	3D, 3DS用 for 3D, 3DS TB25φ×41.24φ×7.3	
* 11	214-10901-11	メインベアリングカバー コンプリート MAIN BEARING COVER COMPL.	1	3B, 3BS用 8, 9, 40を含む for 3B, 3BS Incl. 8, 9, 40	
* 11	214-10901-01	メインベアリングカバー コンプリート MAIN BEARING COVER COMPL.	1	3B, 3BS用 8, 9, 40を含む for 3B, 3BS Incl. 8, 9, 40	
* 12	214-11001-01	メインベアリングカバー コンプリート MAIN BEARING COVER COMPL.	1	3D, 3DS用 8, 10, 40を含む for 3D, 3DS Incl. 8, 10, 40	
13	214-16001-03	ガスケット ベアリングカバー GASKET (bearing cover)	1		
14	042-02200-10	プラグ ラバー PLUG (rubber)	1		
15	031-00800-20	ダウエルピン DOWEL PIN	2		
16	001-66082-50	ボルト BOLT	8		
17	214-63601-13	オイルゲージ OIL GAUGE	1		
18	021-32000-10	ガスケット GASKET	1		
19	227-75001-03	グロメット GROMMET	1	改造号機 No. 1312158~	
19	214-75001-03	グロメット GROMMET	1		
20	040-11400-30	プラグ PLUG	2		
21	214-15001-11	ガスケット コンプリート (ヘッド) GASKET COMPL. (head)	1		
22	214-13101-03	シリンダヘッド CYLINDER HEAD	1		
23	002-38100-00	フランジナット FLANGE NUT	7		
24	065-01400-31	スパークプラグ SPARK PLUG	1	NGK-B 6HS	
25	214-14401-01	タペットカバー コンプリート TAPPER COVER COMPL.	1		
26	085-10800-00	ラバーパイプ RUBBER PIPE	0.083 M	8φ×11φ	
27	214-16006-03	ガスケット タペットカバー GASKET (tappet cover)	1		
28	214-14301-21	ブリーザープレート コンプリート BREATHER PLATE COMPL.	1		
29	214-16007-13	ガスケット ブリーザープレート GASKET (breather plate)	1		
30	011-00600-20	フランジボルト FLANGE BOLT	2		
30	001-65061-20	ボルト BOLT	2		

1. クランクケース……CRANCASE

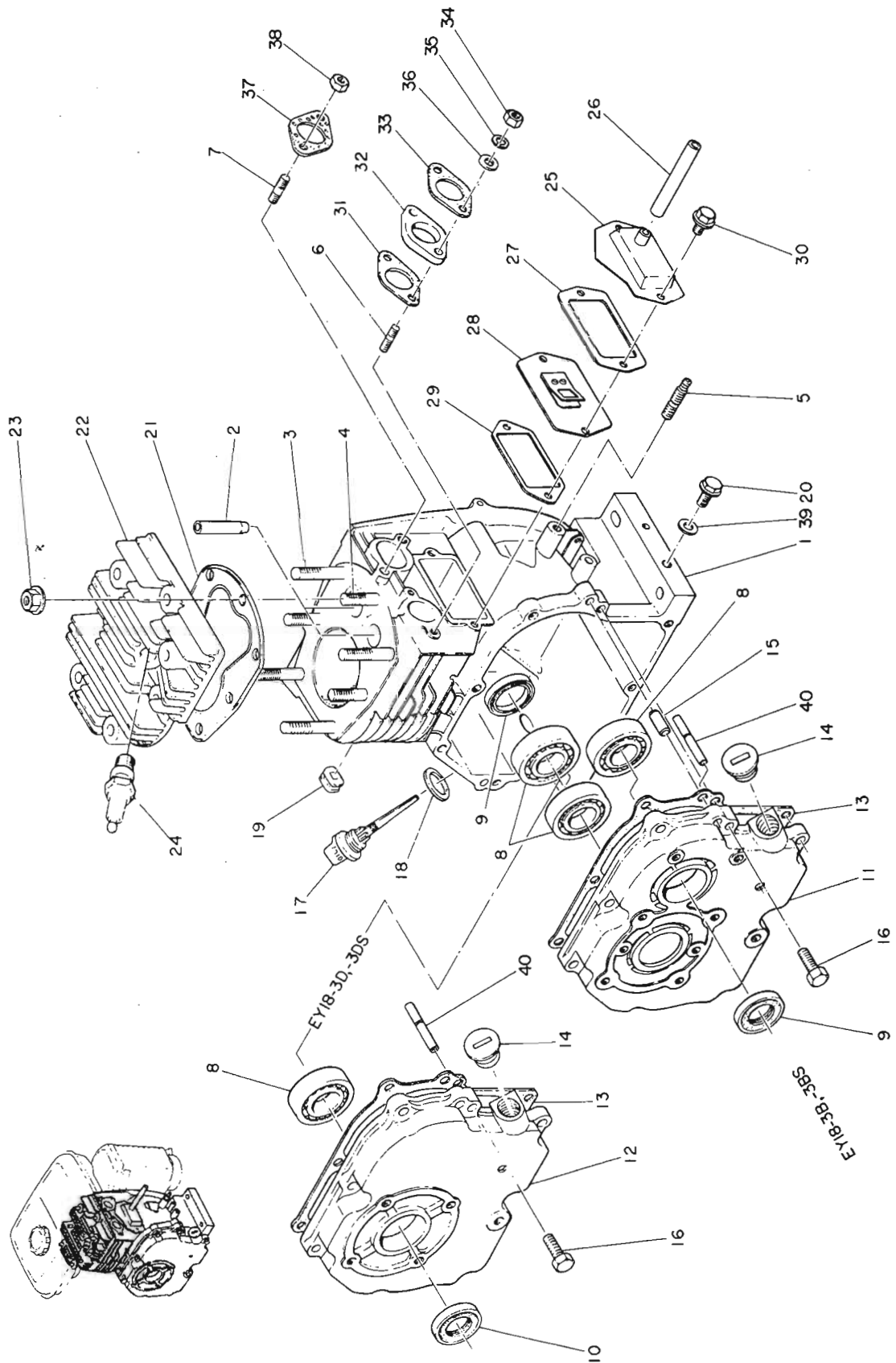

2. クランクシャフト, カムシャフト, ピストン……CRANKSHAFT, CAMSHAFT and PISTON

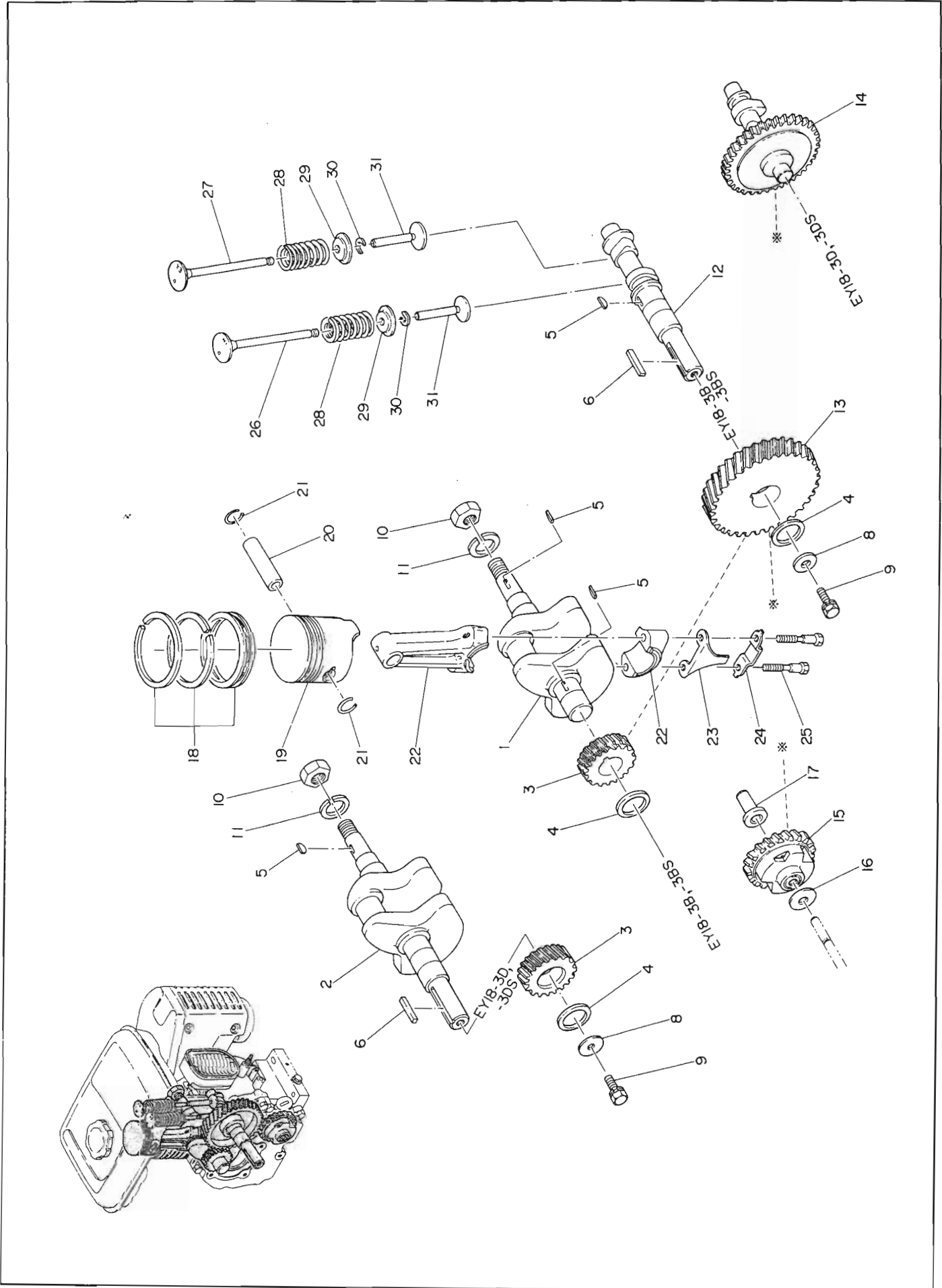

2. クランクシャフト,カムシャフト,ピストン……CRANKSHAFT, CAMSHAFT and PISTON

Ref. No.	部品番号 Parts Number	部品名称 Parts Name	個数 Q'ty	摘要 Description	標準 小売価格
* 1	214-26001-01	クランクシャフト コンプリート CRANKSHAFT COMPL.	1	3B用 for 3B 3,5を含む Incl. 3,5 改造号機 No.1312158~	
* 1	214-20101-11	クランクシャフト コンプリート CRANKSHAFT COMPL.	1	3B, 3BS用 for 3B, 3BS 3,5を含む Incl. 3,5	
* 1	214-20101-01	クランクシャフト コンプリート CRANKSHAFT COMPL.	1	3B, 3BS用 for 3B, 3BS 3,5を含む Incl. 3,5	
* 2	214-20201-01	クランクシャフト コンプリート CRANKSHAFT COMPL.	1	3D, 3DS用 for 3D, 3DS 5,7を含む Incl. 5,7	
3	232-22301-03	クランクシャフト ギャー CRANKSHAFT GEAR	1	3B用 for 3B	
3	214-22301-13	クランクシャフト ギャー CRANKSHAFT GEAR	1	3B, 3BS用 for 3B, 3BS	
3	214-22301-03	クランクシャフト ギャー CRANKSHAFT GEAR	1	3B, 3BS用 for 3B, 3BS	
4	023-02501-10	スペーサ SPACER	2	T = 0.6	
4	023-02501-20	スペーサ SPACER	2	T = 0.8	1枚のみ選択使用3B用 Select one piece only for 3B
4	023-02501-30	スペーサ SPACER	2	T = 1.0	
4	023-02501-10	スペーサ SPACER	1	T = 0.6	
4	023-02501-20	スペーサ SPACER	1	T = 0.8	1枚のみ選択使用3D用 Select one piece only for 3D
4	023-02501-30	スペーサ SPACER	1	T = 1.0	
5	032-30300-10	ウッドラフキー WOODRUFF KEY	3	3B, 3BS用 for 3B, 3BS	
5	032-30300-10	ウッドラフキー WOODRUFF KEY	1	3D, 3DS用 for 3D, 3DS	
6	005-30053-01	キー KEY	1		
6	032-00500-70	キー KEY	1		
8	020-00800-50	ワッシャー WASHER	1		
9	001-13081-60	ボルト アンド ワッシャー アセンブリ BOLT AND WASHER ASSY.	1		
10	002-18140-00	ナット NUT	1		
11	003-20140-00	スプリング ワッシャー SPRING WASHER	1		
12	214-31601-21	カムシャフト コンプリート CAMSHAFT COMPL.	1	3B, 3BS用 for 3B, 3BS 5,13を含む Incl. 5,13	
13	214-33201-03	カムシャフト ギャー CAMSHAFT GEAR	1	3B, 3BS用 for 3B, 3BS	
14	232-31701-03	カムシャフト CAMSHAFT	1	3D, 3DS用 for 3D, 3DS	
14	214-31701-33	カムシャフト CAMSHAFT	1	3D, 3DS用 for 3D, 3DS	
15	214-45001-01	ガバナギャー コンプリート GOVERNOR GEAR COMPL.	1		
16	023-00600-10	スペーサ SPACER	1		
17	205-41901-03	ガバナスリーブ GOVERNOR SLEEVE	1		
18	214-23501-17	ピストンリングセット PISTON RING SET	1	S.T.D	
18	214-23502-17	ピストンリングセット PISTON RING SET	1	オーバーサイズ OVER SIZE 0.25MM	
18	214-23503-17	ピストンリングセット PISTON RING SET	1	オーバーサイズ OVER SIZE 0.25MM	
19	214-23421-03	ピストン PISTON	1	S.T.D	
19	214-23401-03	ピストン PISTON	1	S.T.D	
19	214-23422-03	ピストン PISTON	1	オーバーサイズ OVER SIZE 0.25MM	
19	214-23423-03	ピストン PISTON	1	オーバーサイズ OVER SIZE 0.50MM	
20	214-23301-03	ピストンピン PISTON PIN	1		
20	206-23301-03	ピストンピン PISTON PIN	1		
21	056-51400-10	クリップ CLIP	2		
* 22	214-22501-10	コネクティングロッド アセンブリ CONNECTING ROD ASSY.	1	23~25を含む Incl. 23~25	
23	214-23101-13	オイルスクレーパー OIL SCRAPER	1		

2. クランクシャフト, カムシャフト, ピストン……CRANKSHAFT, CAMSHAFT and PISTON

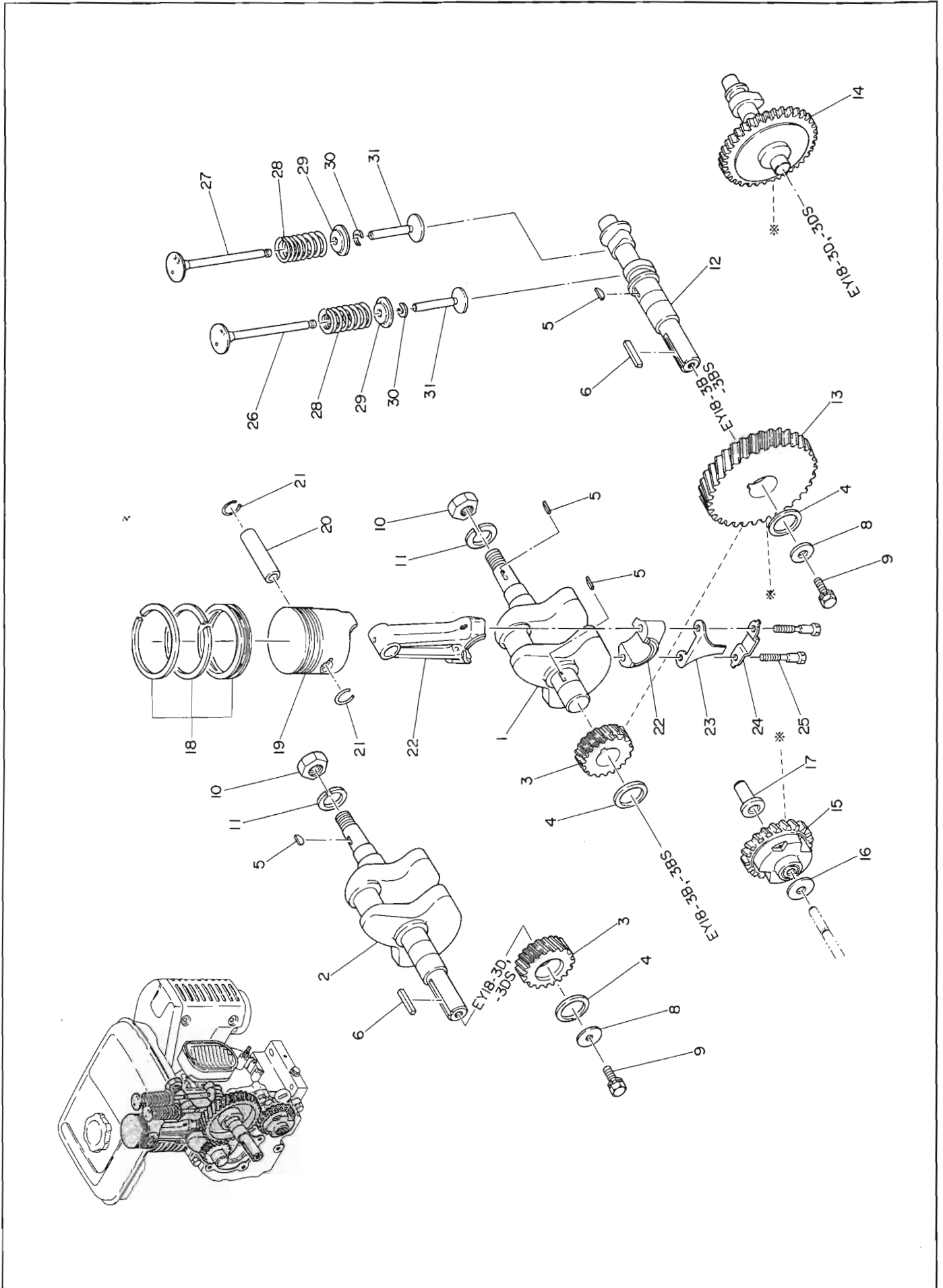

3. ガバナ……GOVERNOR

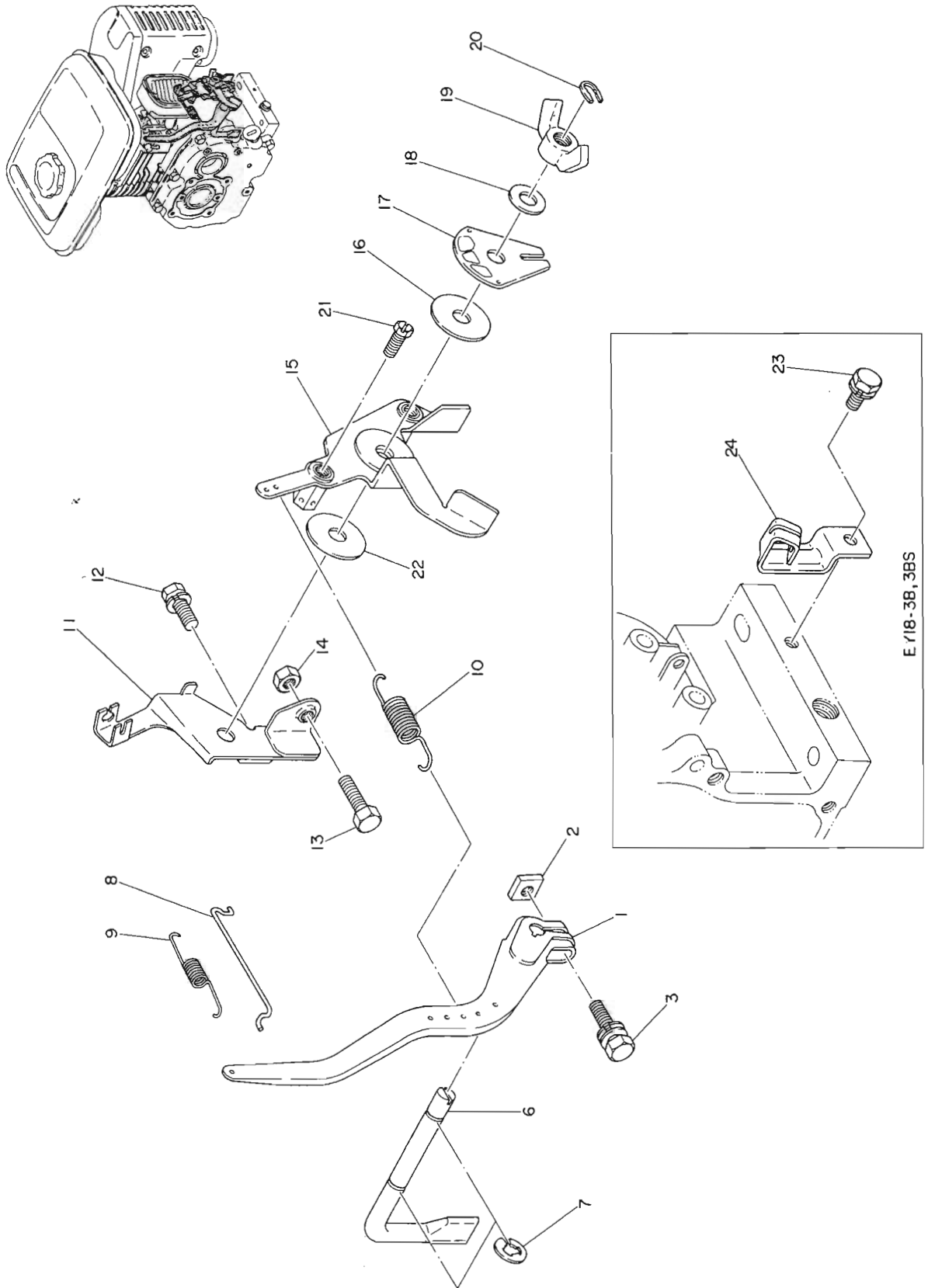

4. ブロアハウジング, マフラ.....BLOWER HOUSING and MUFFLER

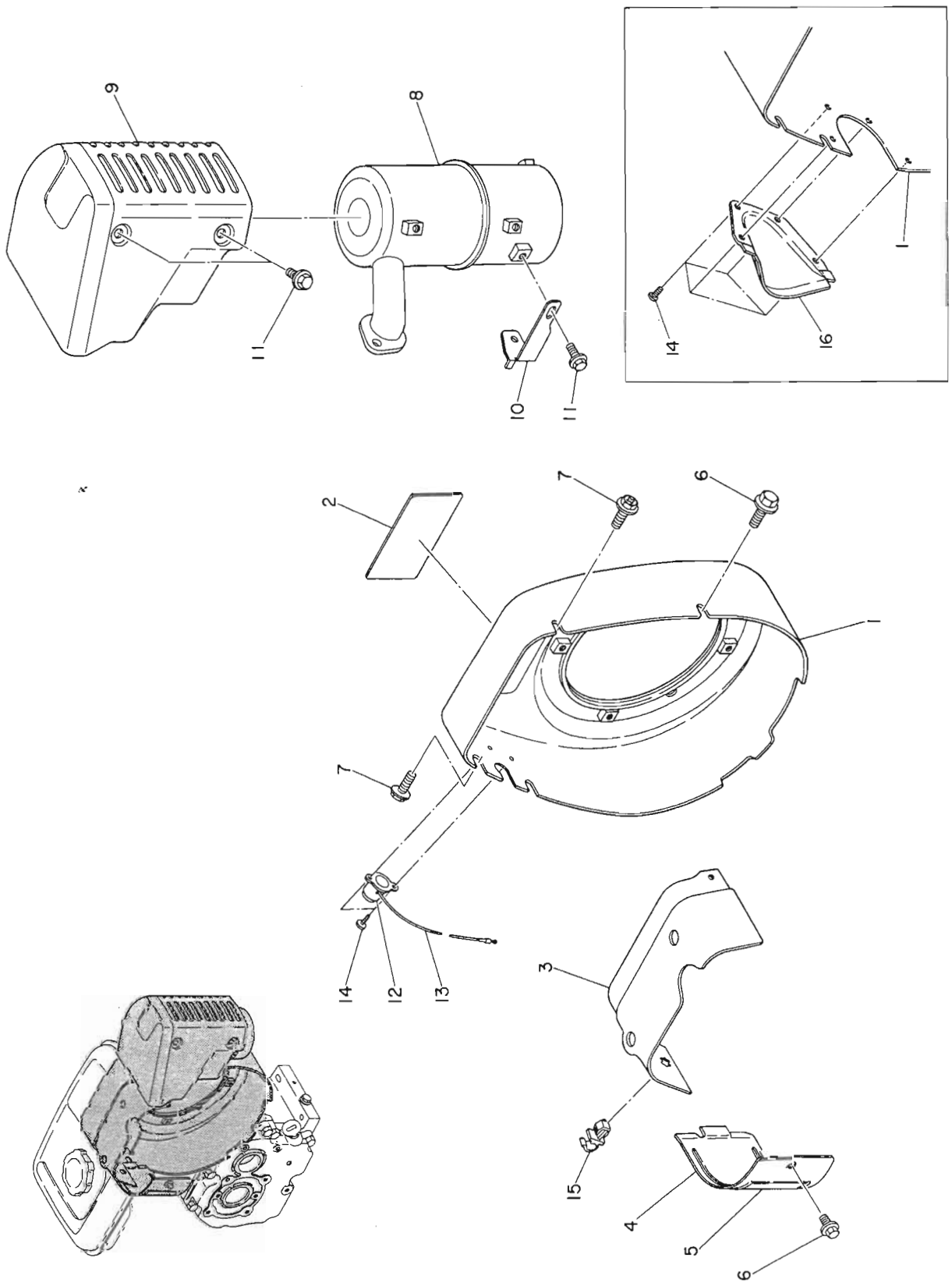

4. プロアハウジング, マフラ……BLOWER HOUSING and MUFFLER

Ref. No.	部品番号 Parts Number	部品名称 Parts Name	個数 Q'ty	摘要 Description	標準 小売価格
* 1	214-52001-01	プロアハウジング コンプリート BLOWER HOUSING COMPL.	1	3B用 2を含む 改造号機 for 3B Incl. 2 No.1312158~	
* 1	214-51150-01	プロアハウジング コンプリート BLOWER HOUSING COMPL.	1	3B用 2を含む (輸出用) 補用専用 for 3B Incl. 2 (for export)	
* 1	214-51101-01	プロアハウジング コンプリート BLOWER HOUSING COMPL.	1	3B用 2を含む 輸出用 for 3B Incl. 2 (for export)	
* 1	214-51301-01	プロアハウジング コンプリート BLOWER HOUSING COMPL.	1	3BS用 2を含む for 3BS Incl. 2	
* 1	214-51201-01	プロアハウジング コンプリート BLOWER HOUSING COMPL.	1	3D用 2を含む for 3D Incl. 2	
* 1	214-51401-01	プロアハウジング コンプリート BLOWER HOUSING COMPL.	1	3DS用 2を含む for 3DS Incl. 2	
2	214-91718-03	ラベル トレード マーク LABEL (trade mark)	1	輸出用 for export	
2	214-91701-03	ラベル トレード マーク LABEL (trade mark)	1		
3	232-52701-03	ヘッドカバー HEAD COVER	1	改造号機 No.1312158~	
3	214-53501-03	ヘッドカバー HEAD COVER	1		
* 4	214-53340-01	シリンダバッフル コンプリート CYLINDER BAFFLE COMPL.	1	3B用 5を含む 改造号機 for 3B, Incl. 5 No.1312158~	
* 4	214-53301-01	シリンダバッフル コンプリート CYLINDER BAFFLE COMPL.	1		
* 4	214-52701-01	シリンダバッフル コンプリート CYLINDER BAFFLE COMPL.	1		
* 4	214-53341-01	シリンダバッフル コンプリート CYLINDER BAFFLE COMPL.	1	3B用 5を含む 輸出用 for 3B Incl. 5 for export	
* 4	214-53303-01	シリンダバッフル コンプリート CYLINDER BAFFLE COMPL.	1		
* 4	214-53301-03	シリンダバッフル コンプリート CYLINDER BAFFLE COMPL.	1	3DS, 3BS用 5を含む for 3DS, 3BS Incl. 5	
* 4	214-53302-01	シリンダバッフル コンプリート CYLINDER BAFFLE COMPL.	1	3D用 5を含む for 3D Incl. 5	
* 4	214-53304-01	シリンダバッフル コンプリート CYLINDER BAFFLE COMPL.	1	3D用 5を含む 輸出用 for 3D Incl. 5 for export	
5	214-96001-03	ラベル エンジン ネーム LABEL (engine name)	1	3B用 for 3B	
5	214-95101-03	ラベル エンジン ネーム LABEL (engine name)	1		
5	214-91801-03	ラベル エンジン ネーム LABEL (engine name)	1		
5	214-96002-03	ラベル エンジン ネーム LABEL (engine name)	1	3B用 輸出用 for 3B for export	
5	214-91803-03	ラベル エンジン ネーム LABEL (engine name)	1		
5	214-95102-03	ラベル エンジン ネーム LABEL (engine name)	1	3D用 for 3D	
5	214-91802-03	ラベル エンジン ネーム LABEL (engine name)	1		
5	214-91804-03	ラベル エンジン ネーム LABEL (engine name)	1	3D用 輸出用 for 3D for export	
6	011-00600-20	フランジボルト FLANGE BOLT	5		
6	001-65061-20	ボルト BOLT	7		
7	015-20500-10	タッピング スクリュー TAPPING SCREW	2		
8	214-30401-01	マフラカバー コンプリート MUFFLER COVER COMPL.	1		
8	214-30112-21	マフラカバー コンプリート MUFFLER COVER COMPL.	1		
9	232-34201-01	マフラカバー コンプリート MUFFLER COVER COMPL.	1	改造号機 No.1312158~	
9	214-34230-01	マフラカバー コンプリート MUFFLER COVER COMPL.	1		
9	214-34212-01	マフラカバー コンプリート MUFFLER COVER COMPL.	1		
10	214-35301-11	マフラブラケット MUFFLER BRACKET	1		
10	214-35303-01	マフラブラケット コンプリート MUFFLER BRACKET COMPL.	1		
11	011-00600-10	フランジボルト FLANGE BOLT	4		
11	001-70060-80	ボルト クロス リセス BOLT (cross recess)	4		
12	066-20000-11	ストップ ボタン STOP BUTTON	1	3D, 3B用 for 3D, 3B	
13	214-73201-01	ワイヤ コンプリート WIRE 1 COMPL.	1	3D, 3B用 for 3D, 3B	

4. ブロアハウジング, マフラ………BLOWER HOUSING and MUFFLER

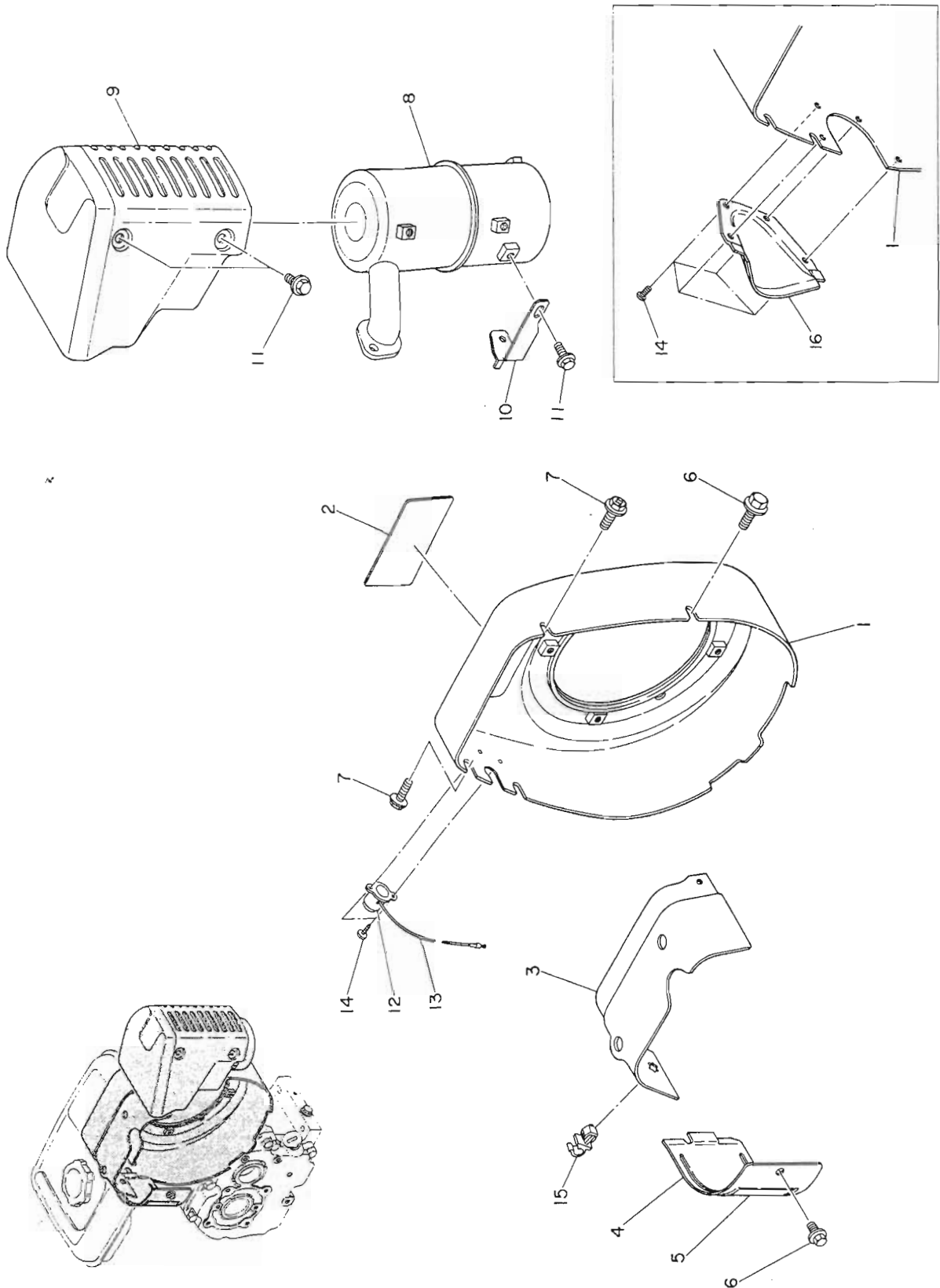

5. フューエルタンク……FUEL TANK

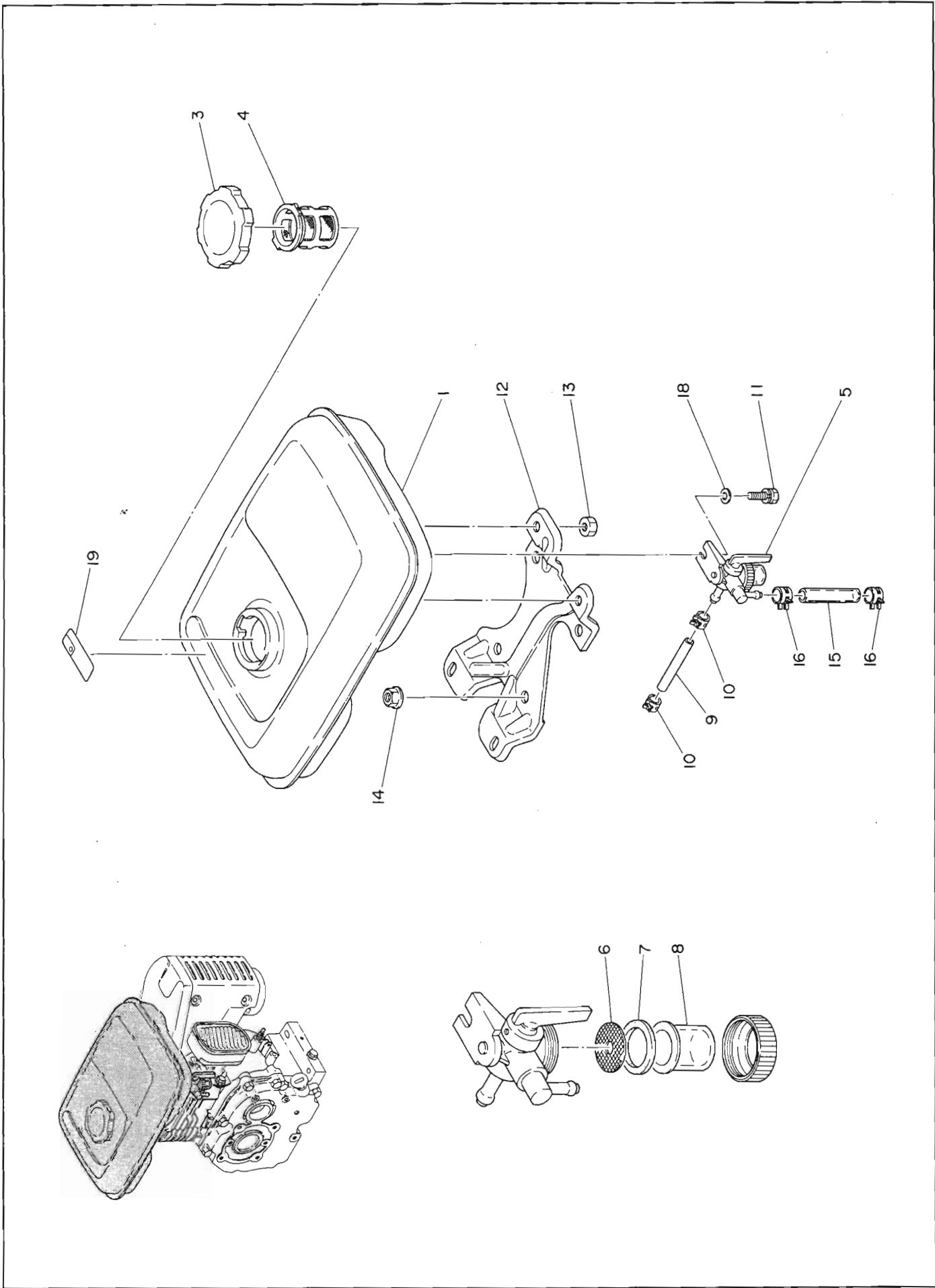

6. キャブレータ, エアクリーナ……CARBURETOR and AIR CLEANER

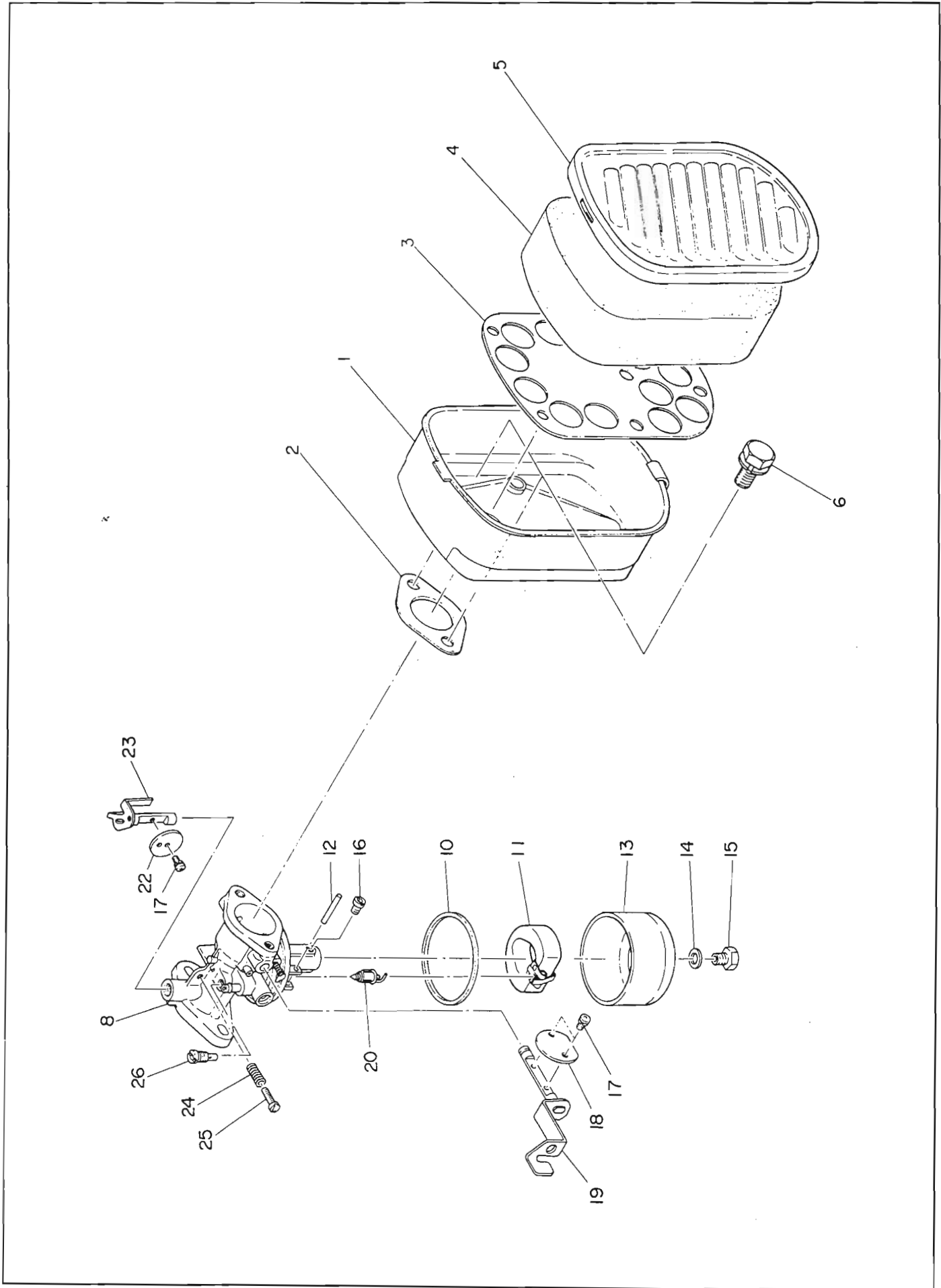

6. キャブレータ, エアクリーナ……CARBURETOR and AIR CLEANER

Ref. No.	部品番号 Parts Number	部品名称 Parts Name	個数 Q'ty	摘要 Description	標準 小売価格
* 1	214-32701-00	エアクリーナ アッセンブリ AIR CLEANER ASSY.	1	2-5を含む Incl. 2-5	
2	214-36003-13	ガスケット エアクリーナ GASKET (air cleaner)	1		
4	214-36002-13	クリーナ エレメント CLEANER ELEMENT	1		
6	001-10061-00	ボルト アンド ワッシャー アッセンブリ BOLT AND WASHER ASSY.	2		
6	001-65061-00	ボルト BOLT	2		
* 8	214-62401-10	キャブレータ アッセンブリ CARBURETOR ASSY.	1	9-27を含む Incl. 9-27	
9	214-62443-08	ノズル NOZZLE	1		
9	214-62440-08	ノズル NOZZLE	1		
10	214-62540-08	チャンバ パッキング CHAMBER PACKING	1		
10	206-62540-08	チャンバ パッキング CHAMBER PACKING	1		
11	214-62505-18	フロート アッセンブリ FLOAT ASSY.	1		
11	206-62505-08	フロート アッセンブリ FLOAT ASSY.	1		
12	214-62515-08	フロート ピン FLOAT PIN	1		
12	206-62515-08	フロート ピン FLOAT PIN	1		
13	214-62551-08	フロート チャンバ ボディ FLOAT CHAMBER BODY	1		
13	205-62354-08	フロート チャンバ ボディ FLOAT CHAMBER BODY	1		
14	214-62450-08	パッキング PACKING	1		
14	206-62431-08	パッキング PACKING	1		
15	214-62451-08	ボルト BOLT	1		
15	206-62350-08	ボルト BOLT	1		
16	206-62400-08	リバースメイン ジェット REVERSE MAIN JET	1	(#80)	
16	129-62401-08	リバースメイン ジェット REVERSE MAIN JET	1	(#77.5)	
17	209-62351-08	スクリュ SCREW	3		
18	206-62526-08	チョーク バルブ CHOKE VALVE	1		
19	214-62523-08	シャフト アッセンブリ チョーク SHAFT ASSY. (choke)	1		
19	214-62520-08	シャフト アッセンブリ SHAFT ASSY.	1		
20	226-62500-08	ニードル バルブ コンプリート NEEDLE VALVE COMPL.	1		
20	209-62302-08	ニードル バルブ アッセンブリ NEEDLE VALVE ASSY.	1		
22	206-62535-08	スロットル バルブ THROTTLE VALVE	1	(#140)	
22	214-62535-08	スロットル バルブ THROTTLE VALVE	1	(#165)	
23	214-62534-08	シャフト アッセンブリ スロットル SHAFT ASSY. (throttle)	1		
23	214-62530-08	シャフト アッセンブリ スロットル SHAFT ASSY. (throttle)	1		
24	206-62446-08	コイル スプリング COIL SPRING	1		
24	106-62448-08	コイル スプリング COIL SPRING	1		
25	106-62393-08	スクリュ SCREW	1		
25	206-62351-08	スクリュ SCREW	1		
26	214-62422-08	スタータ ジェット STARTER JET	1	(#52.5)	
26	209-62420-08	スタータ ジェット STARTER JET	1	(#50)	

7. マグネット3B形(電子点火式T.I.C)……MAGNETO for 3B(SOLID STATE TYPE T.I.C)

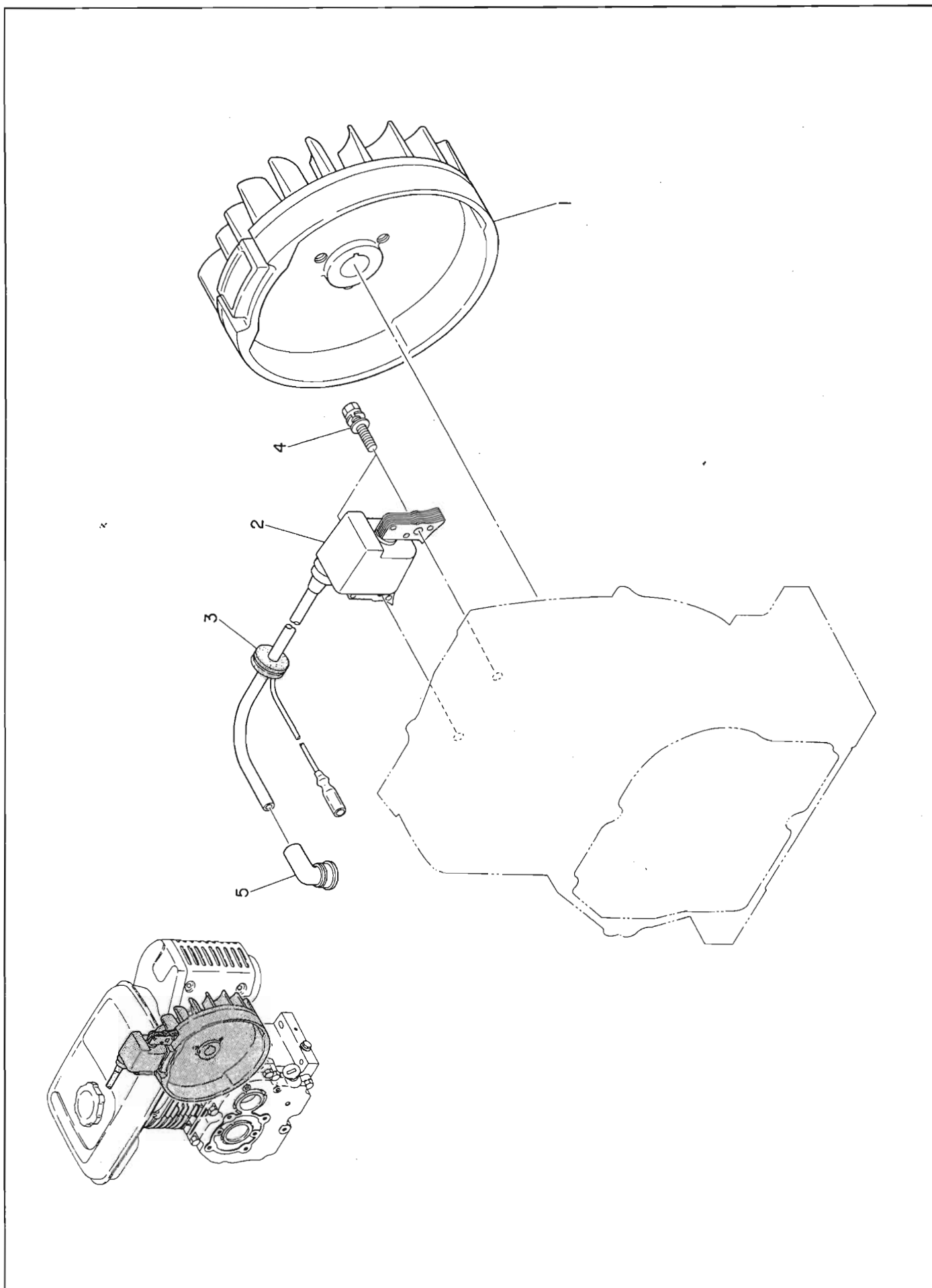

7-1. マグネット 3D形 (接点式)……MAGNETO for 3D(POINTLES TYPE)

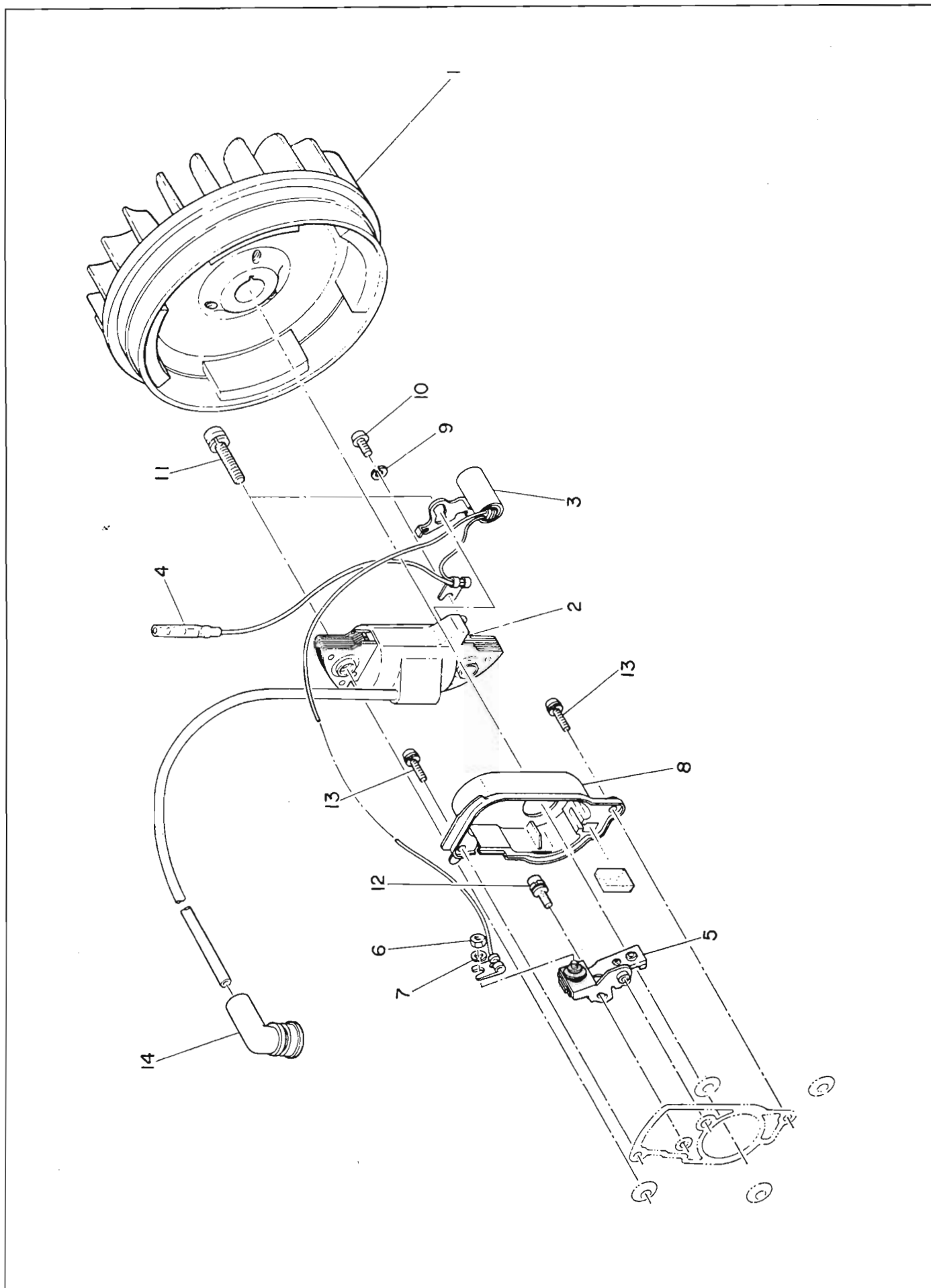

8. 電装品(3DS, 3BS用)……ELECTRICAL EQUIPMENTS(3DS, 3BS)

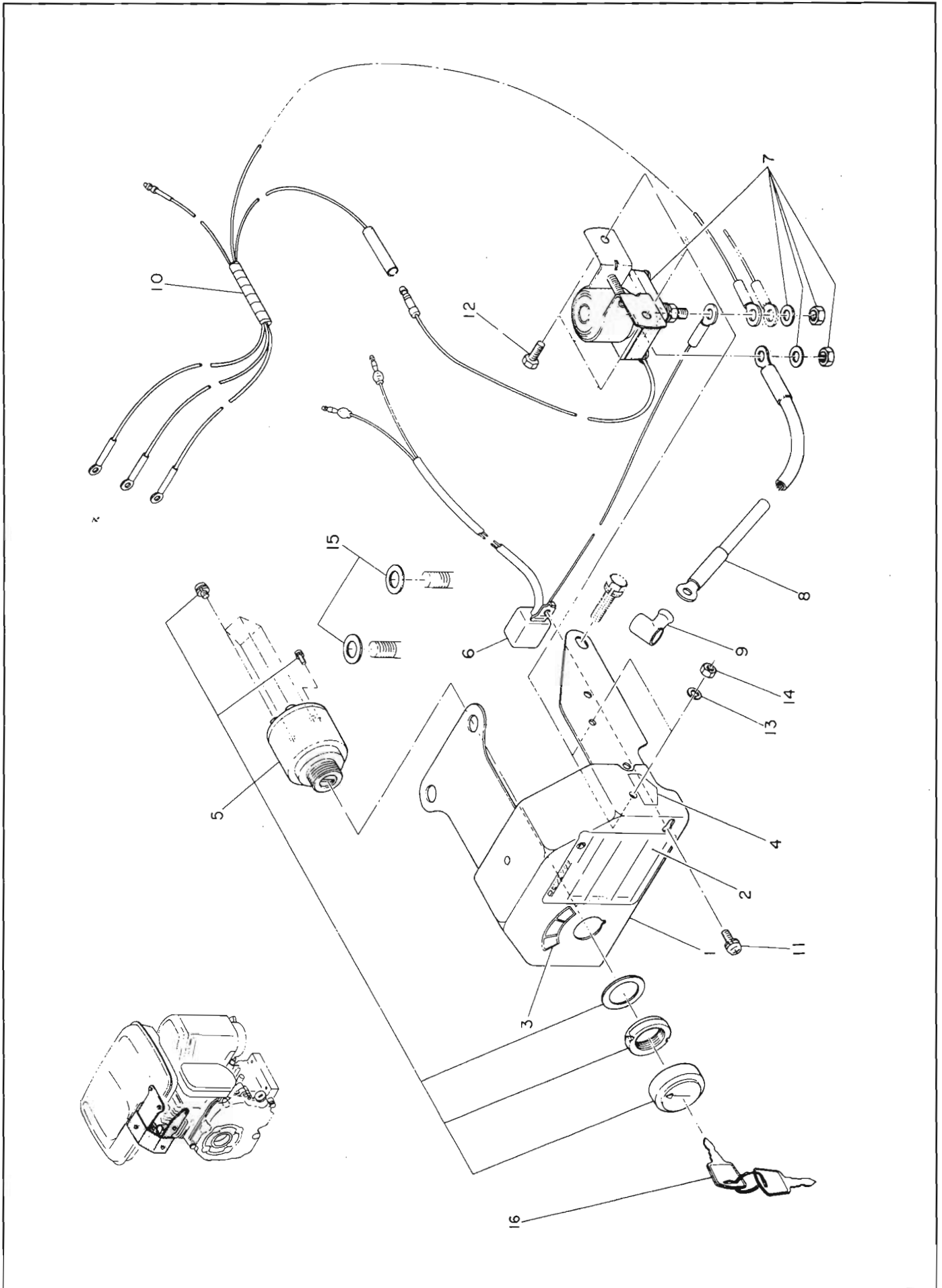

9. スタータ モータ (3DS, 3BS用)……STARTER MOTOR(3DS, 3BS)

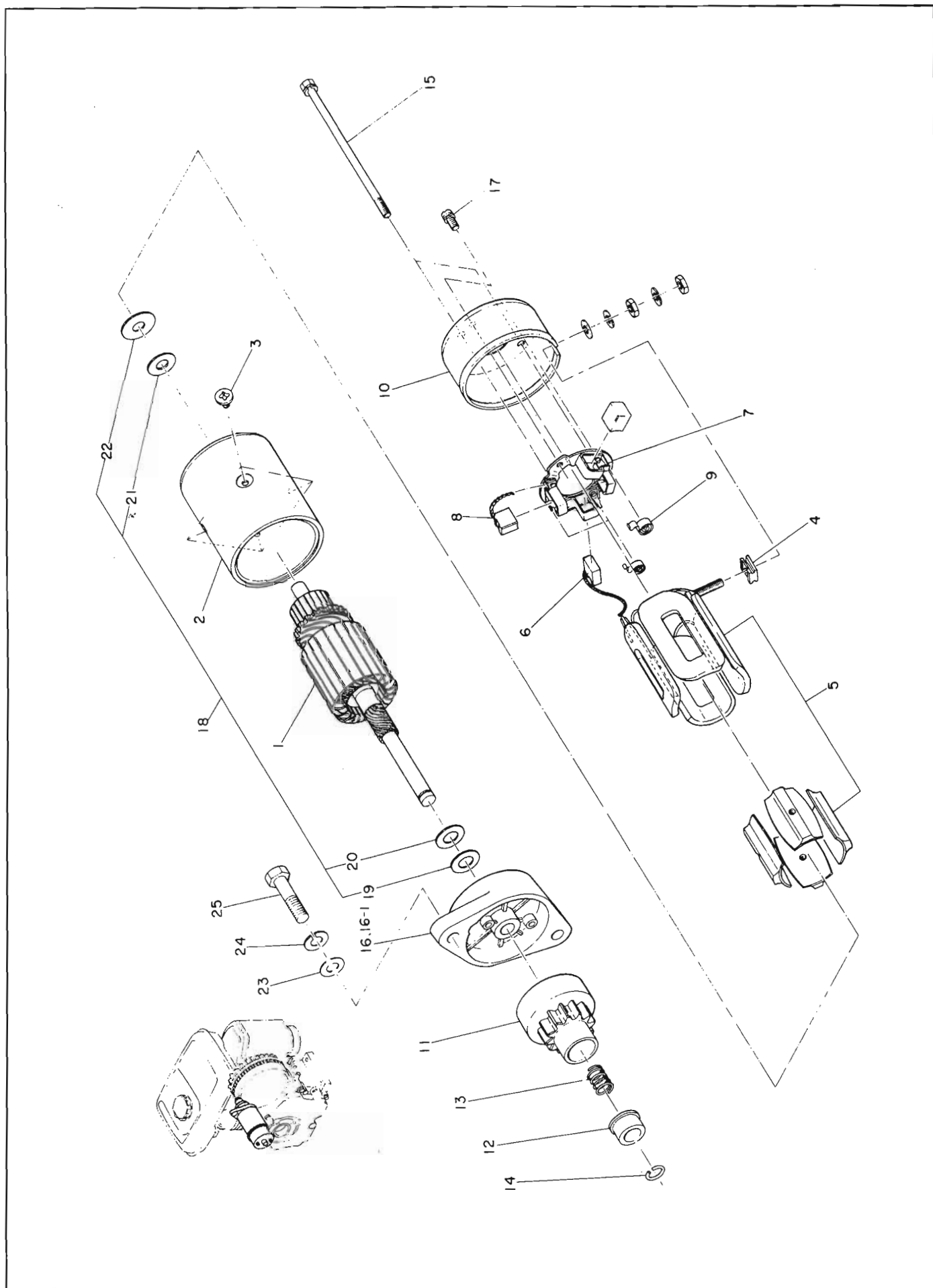

10. リコイルスタータ 3D形.....RECOIL STARTER for 3D

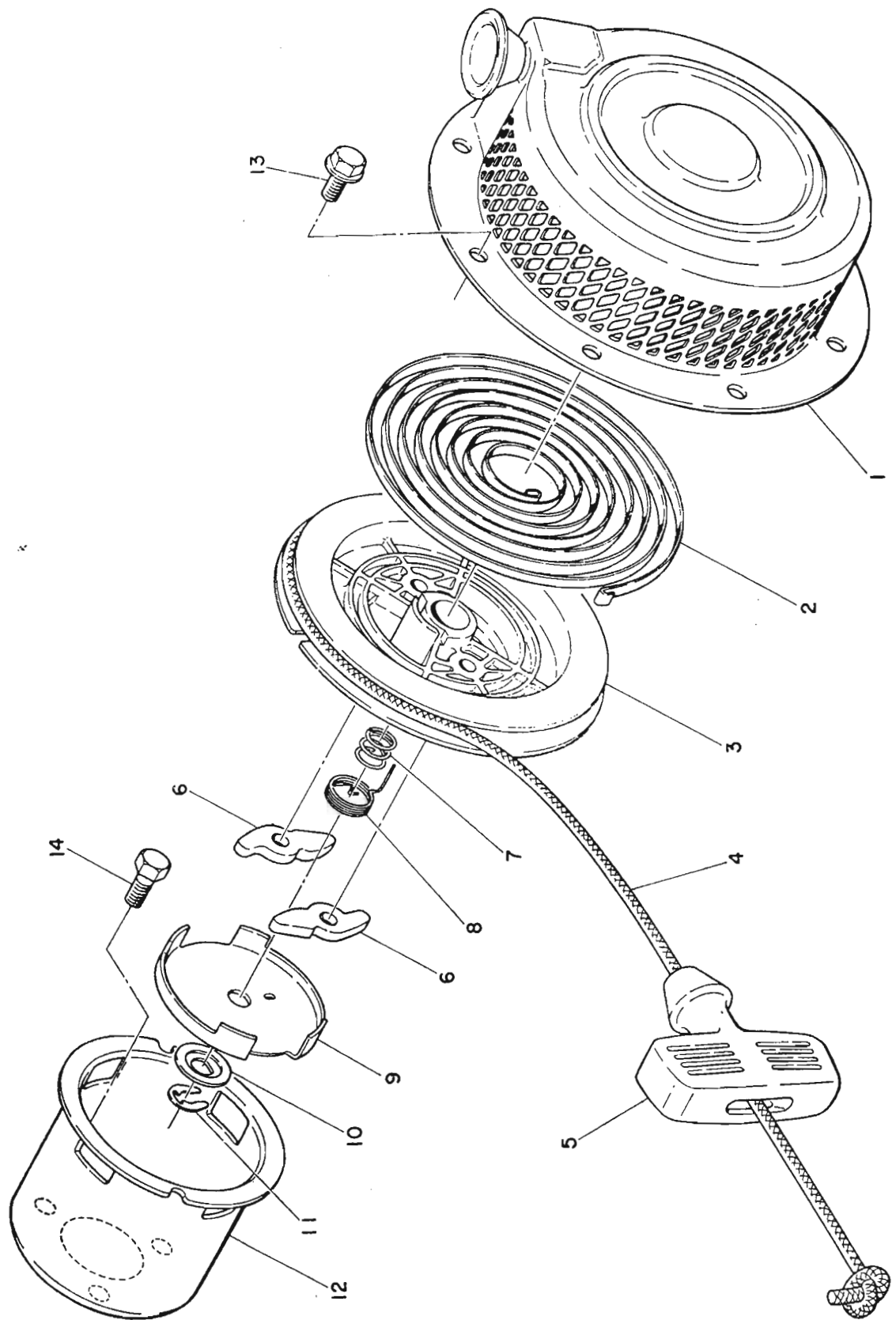

10. リコイルスタータ3D形.....RECOIL STARTER for 3D

Ref. No.	部品番号 Parts Number	部品名称 Parts Name	個数 Q'ty	摘要 Description	標準 小売価格
* 1	214-50810-10	リコイルスタータアセンブリ RECOIL STARTER ASSY.	1	黒 3D, 3DS用 2~12を含む black for 3D, 3DS Incl. 2~12	
2	106-50116-08	スパイラルスプリング SPIRAL SPRING	1		
2	206-50115-08	スパイラルスプリング SPIRAL SPRING	1		
3	206-50123-18	リールコンプリート REEL COMPL.	1		
4	106-50113-08	スタータロープ STARTER ROPE	1		
4	206-50112-08	スタータロープ STARTER ROPE	1		
5	206-50101-08	スタータノブ STARTER KNOB	1		
6	106-50128-18	ラチェット RATCHET	1		
6	106-50128-08	ラチェット RATCHET	2		
6	206-50125-08	ラチェット RATCHET	3		
7	106-50132-08	フリクションスプリング FRICTION SPRING	1		
7	206-50130-08	フリクションスプリング FRICTION SPRING	1		
8	106-50136-18	リターンスプリング RETURN SPRING	1	3D, 3DS用 for 3D, 3DS	
8	106-50136-08	リターンスプリング RETURN SPRING	1	3D, 3DS用 for 3D, 3DS	
8	206-50138-08	リターンスプリング RETURN SPRING	1		
9	106-50144-08	フリクションプレート FRICTION PLATE	1		
9	206-50140-08	フリクションプレート FRICTION PLATE	1		
10	106-50185-08	スラストワッシャー THRUST WASHER	1		
10	206-50152-08	スラストワッシャー THRUST WASHER	1		
11	106-50186-08	クリップ CLIP	1		
12	214-50151-18	スターティンズプーリ STARTING PULLEY	1		
12	214-50151-08	スターティンズプーリ STARTING PULLEY	1		
12	214-50150-08	スターティンズプーリ STARTING PULLEY	1		
13	011-00600-10	フランジボルト FLANGE BOLT	4		
13	004-31060-80	スクリュ SCREW	4		
14	001-65081-20	ボルト BOLT	3		
14	001-65081-10	ボルト BOLT	3		

10-1. リコイルスタータ 3B形……………RECOIL STARTER for 3B

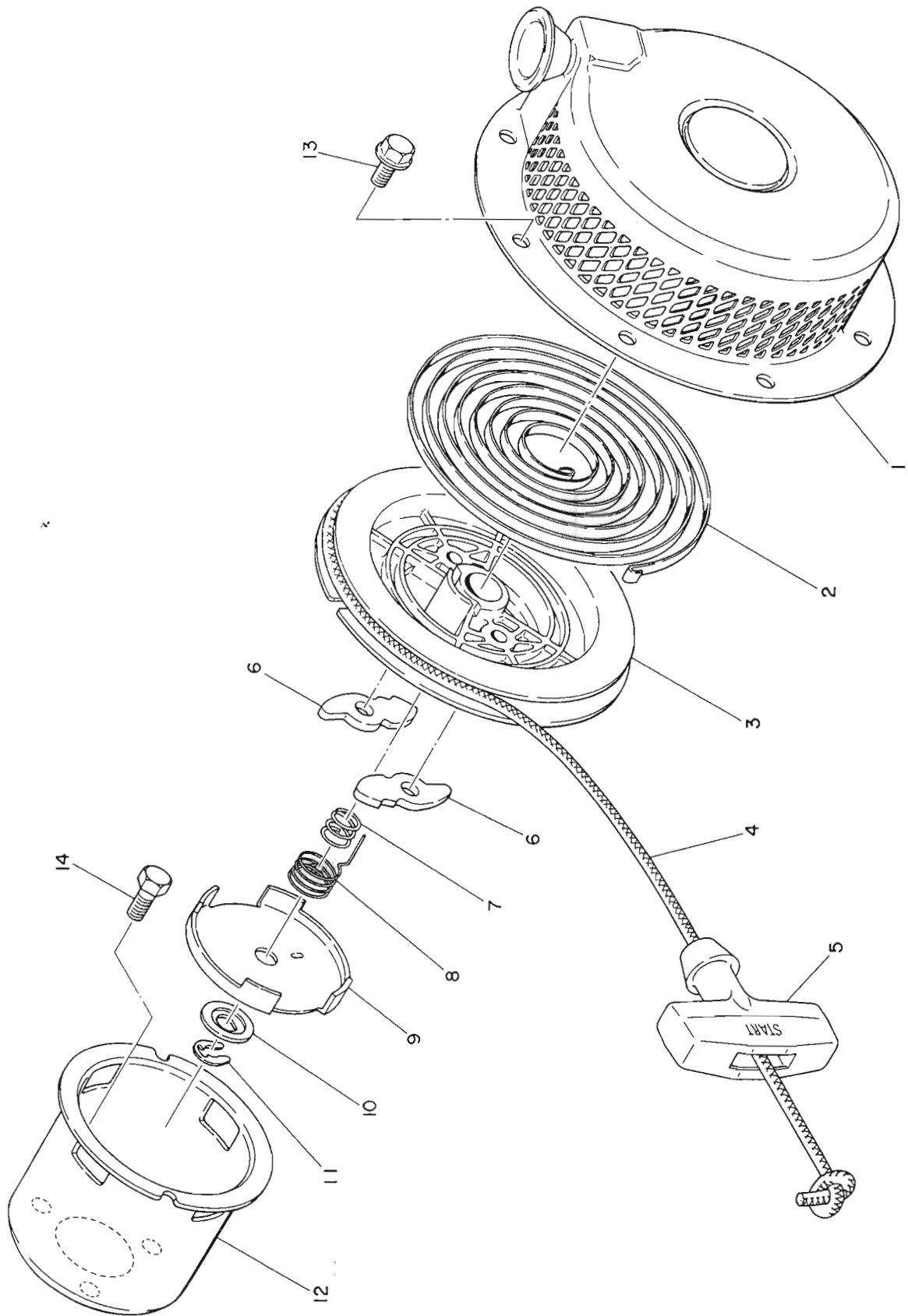

11. 附属品……ACCESSORIES

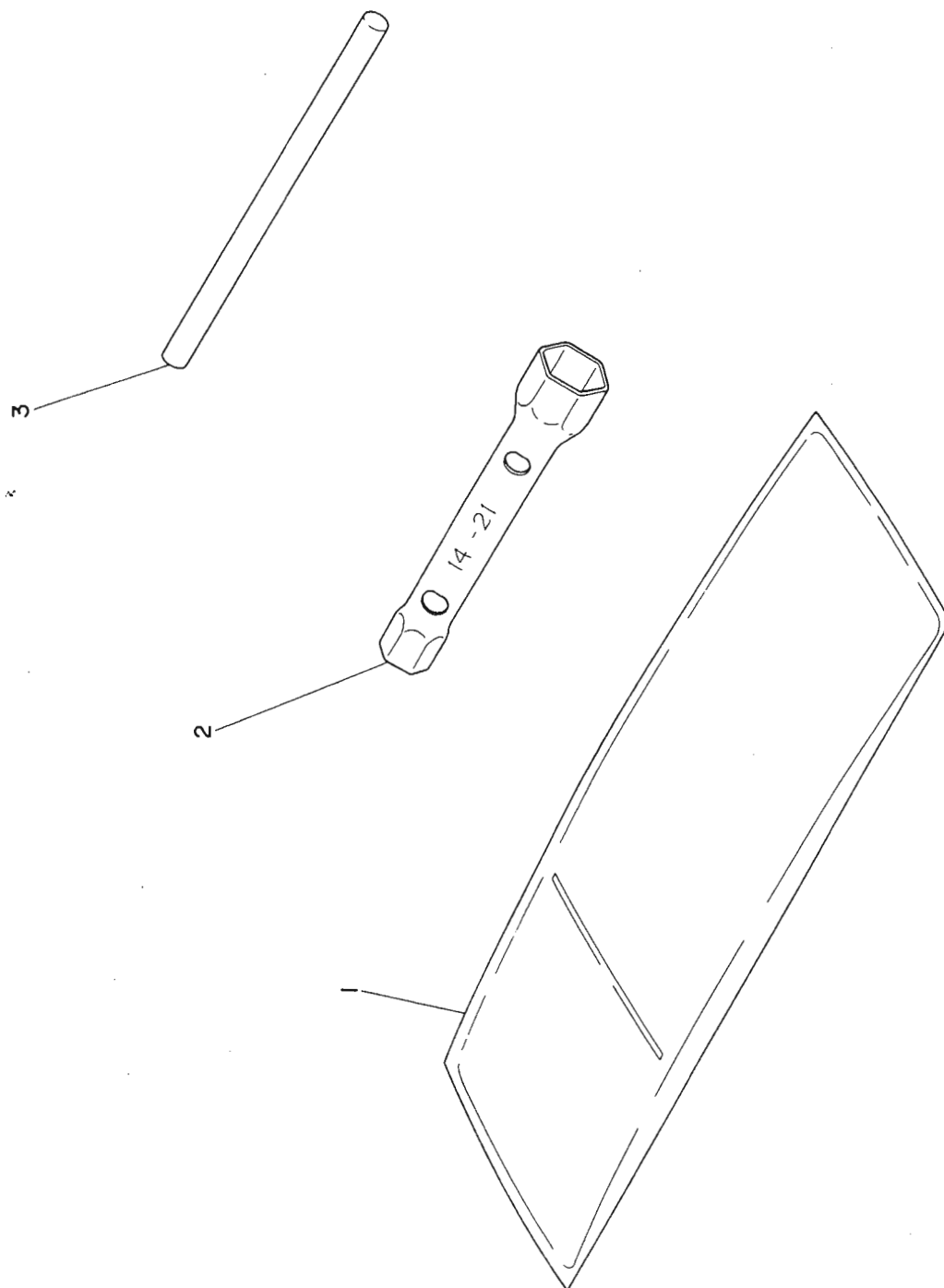

12. 特装品マグネット3B形(電子点火式点灯コイル付)……OPTIONAL EQUIPMENTS for 3B (mageeto with Ignition coil).

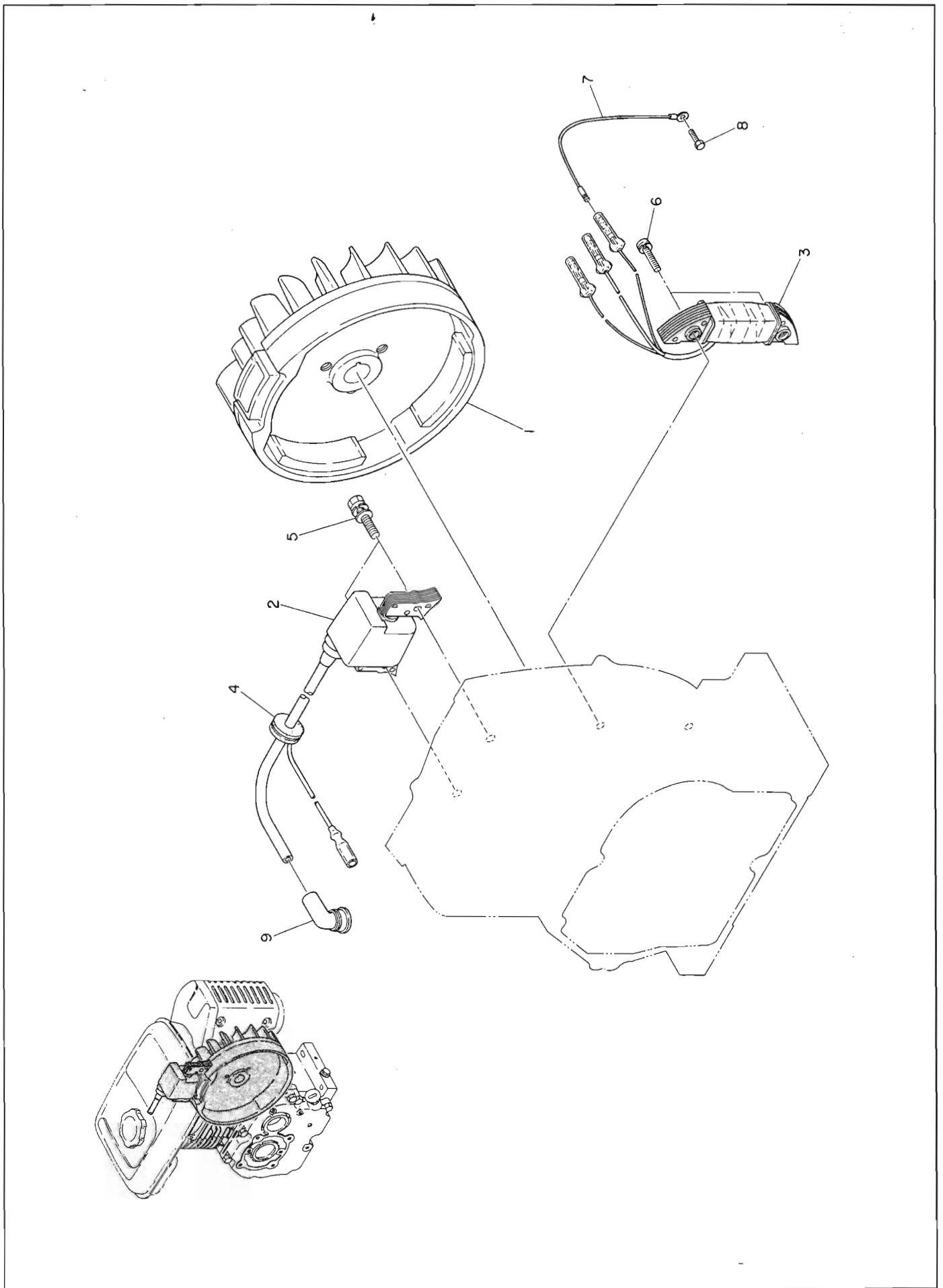

12-1. 特装品マグネト3D形(電子点火式C.D.I) ……OPTIONAL EQUIPMENTS for 3D (magnete with C.D.lignition coil)

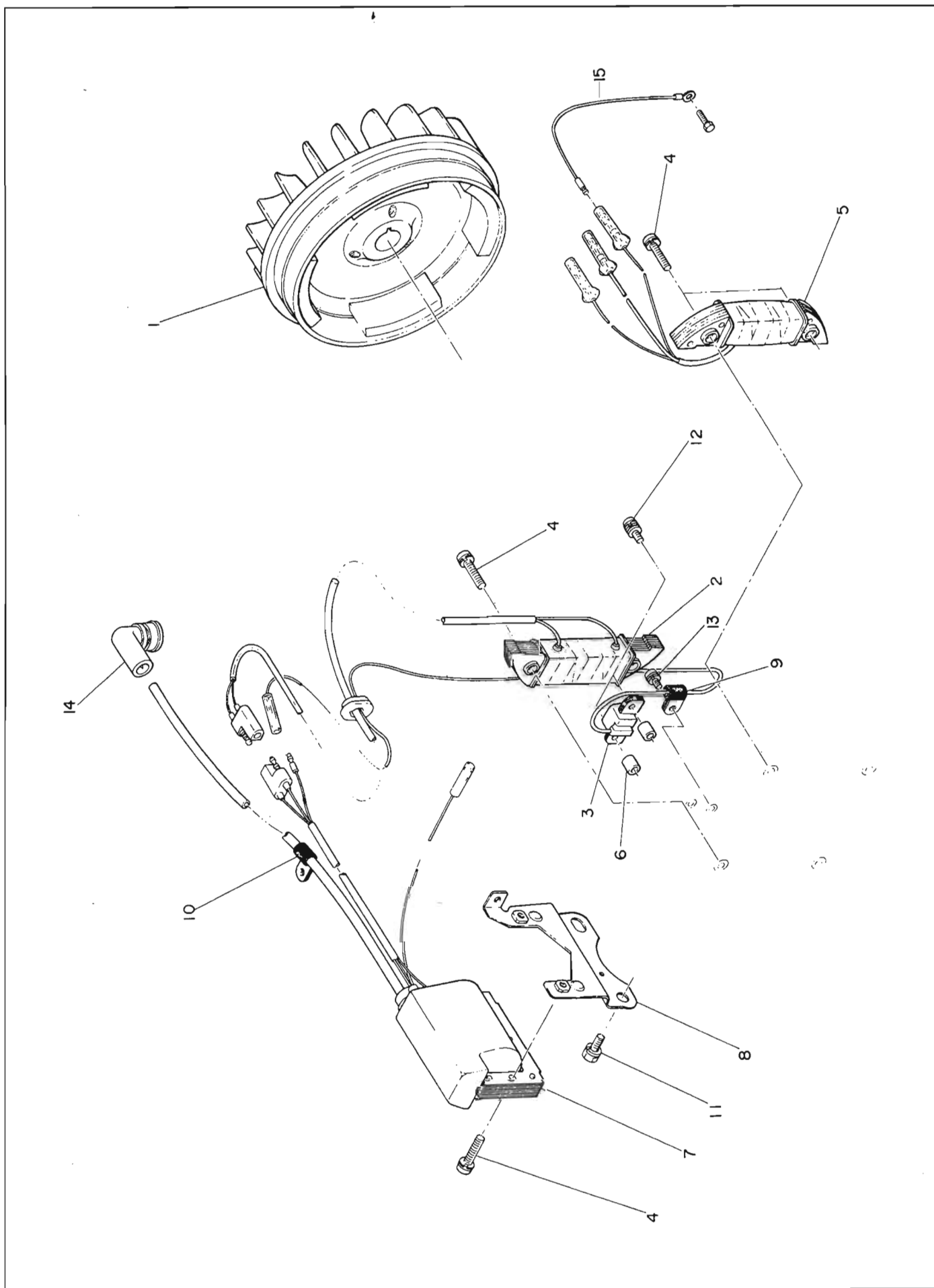

13. 特装品ライティングコイル付マグネット……OPTIONAL EQUIPMENTS (magneto with lighting coil)
 (ポイント式3BS, 3D, 3DS) (POINT LES TYPE for 3BS, 3D, 3DS)

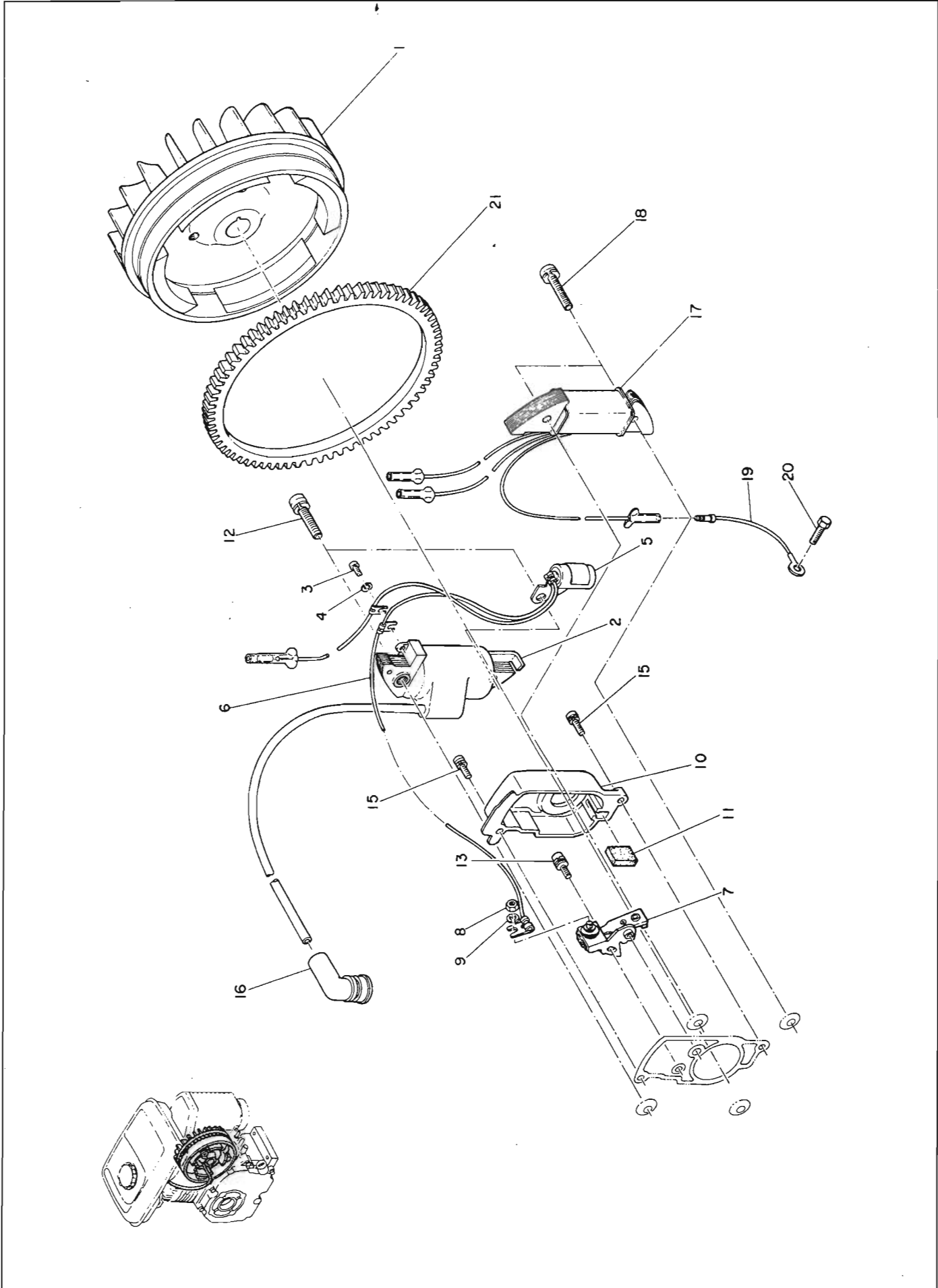

14. 特装品……OPTIONAL EQUIPMENTS

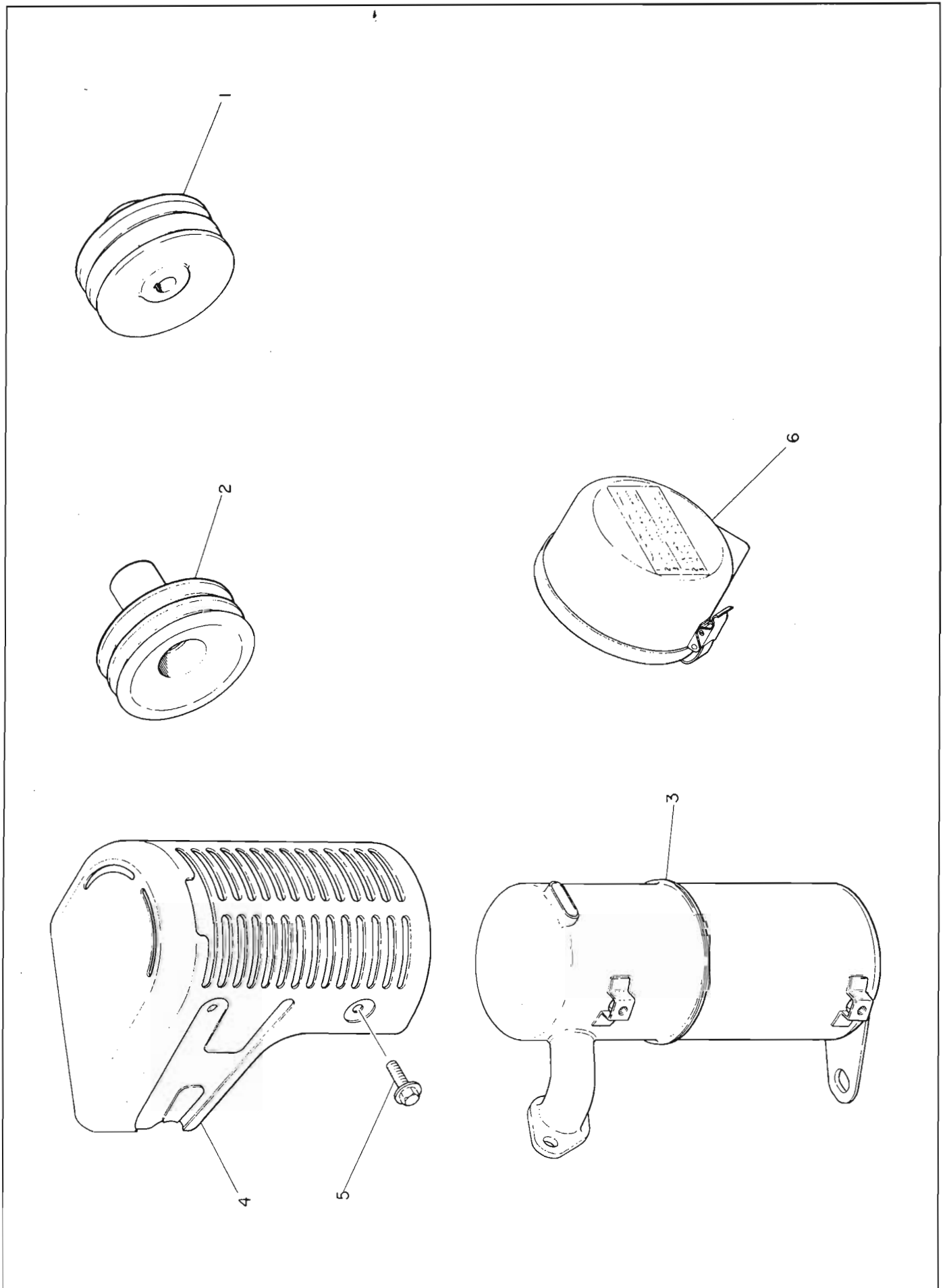

15. 特装品……OPTIONAL EQUIPMENTS

